

BIOLGIX®



为 生 命 科 学 事 业 作 贡 献

综合产品手册

高端生命科学实验室器具专业生产供应商

2024



巴罗克生物

山东巴罗克生物科技股份有限公司是专业从事一次性医疗检验试剂和耗材、生命科学实验耗材和设备，以及生物样本库系统一体化服务等领域研发与生产的高新技术企业，拥有一批生命科学和医学领域的专业管理和技术人才，并始终以“服务人类健康事业”为宗旨，持续创新，不断进取，产品远销欧美亚非等数十个国家和地区，旗下 BIOLOGIX, CryoKING 和 DrosoKING 品牌已在国内国际行业领域享有声誉。

公司着力核心产品技术研发和创新，拥有符合 GMP 标准的十万级无尘净化车间和多个专业研发检测实验室，已通过 ISO9001、ISO13485、CE、FDA 等产品和质量体系认证注册，并参照国际标准建立严格的产品质量控制体系，专心做高品质产品，不断增强产品技术含量，丰富产品种类，强化解决方案式系统化服务，逐步实现产品升级，提升企业核心竞争力。

公司始终以优质产品、创新性解决方案和服务，为用户创造最大化价值，通过持续创新推动向着国际化、规范化的国际知名企业迈进。巴罗克也将立足自身优势，强化与全球各企业的 OEM 服务和技术交流合作，携手并进，为人类健康事业做出更大的贡献。

订购信息

关注
巴罗克
网站

我们的网站中详细介绍了产品的有关信息，包括产品规格、产品概图、技术参数、相关证书、新产品发布、促销信息等，您可以通过填写网站表格获取您所订购产品的相关证书，还可以通过网站及时了解巴罗克的新产品、新的促销信息和巴罗克新的消息。赶快登录我们的网站 www.BiologixGroup.com 吧！

诚邀
合作
伙伴

如果您对代理、销售巴罗克产品感兴趣，欢迎来电来邮沟通洽谈。巴罗克诚邀您与我们一起在生命科学事业上成长和发展。

咨询邮箱：Sales@Bpchina001.com

咨询电话：0531-67802668

获取
免费
样品

如果您对巴罗克的产品感兴趣，请联系我们，我们非常愿意为您提供免费的样品。

专业设计 高端品质 优质服务 合理价格

认证
资质



CE



ISO



FDA

目录

细胞培养

细胞培养瓶	09
细胞培养皿	10
细胞培养板	11
移液管	12
细胞培养玻片	13
离心管	14
细胞过滤器	15
针式过滤器	16
过滤真空杯	17
非灭菌圆片膜	18
微生物限度检测膜	18
钟罩液体过滤器	19
气体过滤器	19
细胞刮 / 细胞铲	20

生物样本库服务

螺口管	23
冷冻管	24
侧码管	25-26
至尊多码管	27-30
SBS 自动化产品体系	31-35
纸冻存盒	36
ID-Color 纸冻存盒	37
PC 冻存盒	38
PP 冷冻盒	39
冻存架	40-41
八道开盖器	42
扫描仪	43
自动化工作站	44
超低温冰箱	45
液氮存储罐	46

常规耗材

微型离心管	48
离心管架	49
吸头	50
滤芯吸头散装	51
滤芯吸头架装	52
LTS 移液器吸头	53
叠装吸头	54
自动化工作站吸头	55
吸头适配表	56-61
吸管	62

试剂槽	63
量杯	64
试剂瓶	65-66
试管	67
玻片盒	68
深孔板	69
封板膜	70
封口膜	71
PCR	
PCR 单管	72
PCR 八连管	73
PCR 板	74
微生物学	
细菌培养皿	75
接种环 / 接种针	76
细胞推刮器	77
果蝇培养	
果蝇管	78
果蝇瓶	79
果蝇塞	80
果蝇托盘	81
样本采集和检测	
系列产品	82

仪器设备

移液系统	84-85
收集装置	86
混匀仪	87
摇床	88-91
PCR 系统	92
离心系统	93-95
恒温控制系统	96-97
电泳系统	98
蓝光系统	99
搅拌器	100-102
旋转蒸发仪	103
电子分析天平	104
pH 计 / 电导率仪	105
显微镜	106
台式荧光蛋白激发光源	107

人气畅销



细胞培养瓶
09



细胞培养板
11



离心管
14



细胞过滤器
15



细胞刮, 细胞铲
20



螺口管
23



多码管
27-30



侧码管
25

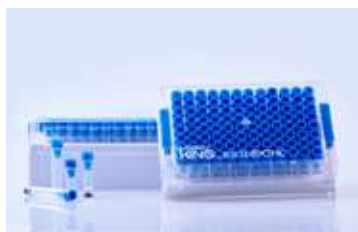

SBS 标准化冻存管
31-35



纸质冻存盒
36



冰箱
45



液氮罐
46

人气畅销



滤芯吸头
52



LTS 吸头
53



自动化吸头
55



试剂槽
63



吸管
62



深孔板
69



PCR 产品
72-74



细菌培养皿
75



液体处理
84-85



离心机
93-95



电泳系统
98



搅拌器
100-102

型号索引

产品型号	页码	产品型号	页码	产品型号	页码	产品型号	页码	产品型号	页码
01-110X	87	01-920X	96	04-2008	65	07-5005	12	21-R0201S	54
01-120X	87	01-930X	96	04-2015	65	07-5010	12	21-R0200ES	54
01-130X	87	01-950X	97	04-2030	65	07-5025	12	21-R0201ES	54
01-2101	84	01-960X	97	04-2060	65	07-5050	12	21-R1000S	54
01-2102	84	01-970X	97	04-2100	65	07-6006	11	21-R1001S	54
01-2104	84	01-980X	97	04-2125	65	07-6012	11	22-0010S	51
01-2110	84	01-990X	97	04-2250	65	07-6024	11	22-0011S	51
01-2112	84	01-BD203EX	104	04-2500	65	07-6048	11	22-0020S	51
01-2115	84	01-BD203NX	104	04-3008	65	07-6096	11	22-0021S	51
01-2122	84	01-BD204EX	104	04-3015	65	07-8025	09	22-0050S	51
01-2155	84	01-BD204NX	104	04-3030	65	07-8075	09	22-0051S	51
01-220X	84	01-BD224EX	104	04-3060	65	07-8175	09	22-0100S	51
01-221X	84	01-BD224NX	104	04-3100	65	07-8225	09	22-0101S	51
01-2210	84	01-BD263EX	104	04-3125	65	07-9025	09	22-0200S	51
01-2250	84	01-BD263NX	104	04-3250	65	07-9075	09	22-0201S	51
01-2230	84	01-BE2004EX	104	04-3500	65	07-9175	09	22-1000S	51
01-241X	84	01-BE2004NX	104	04-N0004U	66	07-9225	09	22-1001S	51
01-242X	84	01-BE2204EX	104	04-N0008U	66	08-PES1322R	16	22-1000	51
01-243X	84	01-BE2204NX	104	04-N0015U	66	08-PES2522R	16	23-0010S	52
01-244X	84	01-MP611	105	04-N0030U	66	08-PES3022R	16	23-0011S	52
01-270X	86	01-MP613	105	04-N0060U	66	08-PES3322S	16	23-0020S	52
01-272X	86	01-MP811X	105	04-N0100U	66	08-PES3345S	16	23-0021S	52
01-2801	84	01-MP813X	105	04-N0125U	66	08-PES3322M	16	23-0050S	52
01-2805	84	02-0008	69	04-N0250U	66	08-PES3345M	16	23-0051S	52
01-2830	84	02-000C	69	04-N0500U	66	08-CA3022R	16	23-0100S	52
01-310X	100	02-000CS	69	04-N1004U	66	08-CA3045R	16	23-0101S	52
01-320X	100	02-0096	69	04-N1008U	66	09-PES2250	17	23-0200S	52
01-330X	100	02-1016	69	04-N1015U	66	09-PES2250F	17	23-0201S	52
01-330XA	100	02-1022	69	04-N1060U	66	09-CA2250	17	23-1000S	52
01-340X	101	02-1096	69	04-N1100U	66	09-CA2250F	17	23-1001S	52
01-341X	101	02-1116	69	04-N1125U	66	10-0151	14	23-0300S	52
01-343X	101	02-1122	69	04-N1250U	66	10-0152	14	23-0301S	52
01-344X	101	02-1196	69	04-N1500U	66	10-0501	14	23-1000	52
01-350X	101	02-2010-50	69	04-N2004U	66	10-0502	14	25-0051	63
01-351X	101	02-2110	69	04-N2008U	66	10-0815	14	25-0052	63
01-352X	101	02-2196	69	04-N2015U	66	10-0850	14	25-1025	63
01-353X	101	02-2296	69	04-N2030U	66	10-9151	14	25-1100	63
01-361X	102	02-3024	69	04-N2060U	66	10-9152	14	25-1202	63
01-362X	102	02-6022	69	04-N2100U	66	10-9501	14	30-0135	62
01-370X	102	02-6122	69	04-N2125U	66	10-9502	14	30-0135A1	62
01-371X	102	02-7022	69	04-N2250U	66	10-9815	14	30-0138	62
01-372X	102	02-7122	69	04-N2500U	66	10-9850	14	30-0138A1	62
01-373X	102	02-8005	69	04-N3004U	66	12-1275	67	30-0238A1	62
01-510X	103	02-8105	69	04-N3008U	66	12-1299	67	41-5025	68
01-520X	103	02-9010	69	04-N3015U	66	12-1300	67	41-5100	68
01-540X	103	02-9110	69	04-N3030U	66	12-1399	67	41-6025	68
01-612XA	89	03-1300	98	04-N3060U	66	12-2275	67	41-6100	68
01-613X	89	03-2310	98	04-N3100U	66	15-1040	15	51-0500	78
01-614X	89	03-3070	98	04-N3125U	66	15-1070	15	51-0501	78
01-621XA	88	03-3100	98	04-N3250U	66	15-1100	15	51-0502	78
01-623X	88	03-6210	99	04-N3500U	66	18-MCE4722WI	18	51-0505	80
01-624X	88	04-0008U	66	05-2720	86	18-MCE4745WI	18	51-05010	81
01-631XA	90	04-0015U	65	05-2721	86	18-MCE4745BI	18	51-0510	78
01-634X	90	04-0030U	65	05-2791	86	18-CN4722WI	18	51-0511	78
01-641XA	91	04-0060U	65	05-2792	86	18-CN4745WI	18	51-0515	80
01-654X	91	04-0125U	65	05-2793	86	20-0010	50	51-0520	78
01-700X	92	04-0250U	65	05-2797	86	20-0200	50	51-0521	78
01-710X	92	04-0500U	65	07-2101	13	20-1000	50	51-0525	80
01-800X	93	04-0100U	65	07-2102	13	20-1250	50	51-0531	78
01-821X	93	04-1008U	65	07-2104	13	20-1251	50	51-0535	80
01-830X	94	04-1015U	65	07-2108	13	21-0010	50	51-0535G	80
01-832X	94	04-1030U	65	07-3035	10	21-0200	50	51-0545	80
01-860X	95	04-1060U	65	07-3060	10	21-1000	50	51-0800	78
01-870X	95	04-1125U	65	07-3100	10	21-1250	50	51-0801	78
01-900X	97	04-1250U	65	07-3150	10	21-R0010S	54	51-0805	80
01-9A0X	97	04-1500U	65	07-5001	12	21-R0011S	54	51-0810	78
01-910X	96	04-1100U	65	07-5002	12	21-R0200S	54	51-0811	78

型号索引

产品型号	页码	产品型号	页码	产品型号	页码	产品型号	页码	产品型号	页码
51-0815	80	66-1501	75	89-520X-R	34	99-5225	41	LM-FPTFE025045B	18
51-0820	78	66-1515	75	89-550X-F	34	99-6206	41	LM-PES025022	18
51-0821	78	66-1560	75	89-550X-R	34	99-6207	41	LM-PES025045	18
51-0825	80	66-1701	75	89-514X	32	99-6208	41	LM-MCE047022	18
51-0835	80	70-1180	18	89-905X	28	99-6209	41	LM-MCE047045	18
51-0X210	81	70-1250	18	89-910X	28	99-6210	41	LM-CN047022	18
51-17720	79	70-2180	18	89-915X	28	99-6211	41	LM-CN047045	18
51-17721	79	7101	68	89-920X	29	99-6212	41	R21-R0020S	54
51-17725	80	7105	68	89-921X	30	99-6213	41	R21-R0021S	54
51-17730	80	80-0015	48	89-922X	29	99-7215	40	R21-R0200S	54
51-17731	80	80-0020	48	89-923X	30	99-7216	40	R21-R0201S	54
51-17735	80	80-0500	48	89-950X	29	99-7220	40	R21-R1000S	54
51-17745	80	80-1500	48	90-1200	36	99-7224	40	R21-R1001S	54
51-22720	79	80-1500-S	48	90-1281	36	99-7225	40	R23-0020	53
51-22721	79	80-1501	48	90-1536	49	99-7228	40	R23-0021	53
51-22730	79	80-1503	48	90-1550	49	CKS-1520	44	R23-0200	53
51-22731	79	81-0000	23	90-2200	36	CKS-0101	43	R23-0201	53
60-0008	70	81-0001	23	90-2281	36	CKS-1301	43	R23-1000	53
60-0016	74	81-0002	23	90-2300	36	CKS-4008	42	R23-1001	53
60-0016W	74	81-0003	23	90-2381	36	CKS-5008	42		
60-0056	74	81-0004	23	90-5016	49	CKS-4096	42		
60-0082	72	81-0005	23	90-5025	49	CKS-5096	42		
60-0088	72	81-0006	23	90-5200	36	CKS-5006F	42		
60-0108	72	81-0055	23	90-5281	36	CKS-5006R	42		
60-0156	74	81-0056	23	90-8009	49	AB23-0020S	55		
60-0182	72	81-0154	23	90-8100	37	AB23-0050S	55		
60-0188	73	81-0204	23	90-8200	37	AB23-0250S	55		
60-0208	73	81-0205	23	90-8281	37	AT23-0020S	55		
60-0256	74	81-7055	24	90-8381	37	AT23-0020CS	55		
60-0282	72	81-7056	24	90-9009	38	AT23-0050S	55		
60-0288	73	81-7154	24	90-9025	39	AT23-0050CS	55		
60-0308	73	81-7204	24	90-9081	39	AT23-0200S	55		
60-0356	74	81-7205	24	90-9100	39	AT23-0020CS	55		
60-0382	72	81-8154	24	90-9200	39	AT23-1000S	55		
60-0388	73	81-8204	24	90-9210	38	AT23-1000CS	55		
60-0408	73	88-4033	35	90-9250	38	AH23-0050S	55		
60-0456	74	88-4053	35	90-9381	38	AH23-0050CS	55		
60-0482	72	88-4083	35	93-0050	64	AH23-0300S	55		
60-0488	73	88-4103	35	93-0100	64	AH23-0300CS	55		
60-1016	74	88-508X	32	93-0250	64	AH23-1000S	55		
60-1016F	74	88-510X-F	33	93-0400	64	AH23-1000CS	55		
60-1016F-W	74	88-510X-R	33	93-0800	64	AA21-0030S	55		
60-1016W	74	88-520X-F	33	93-1000	64	AA23-0250S	55		
60-1088	73	88-520X-R	33	98-0113	38	BLF-PES5010SB	19		
60-1088W	73	88-550X-F	33	98-0200	38	BLF-PES5022SB	19		
60-2056	74	88-550X-R	33	98-0213	38	BLF-PES5045SB	19		
60-2056W	74	88-600X	26	98-0313	38	BLF-PES50100SB	19		
61-0010	70	88-605X	26	98-1213	35	BLF-PES5010SGB	19		
61-0020	70	88-610X	26	98-4127	35	BLF-PES5022SGB	19		
61-0040	70	88-615X	26	98-4227	32	BV-PTFE5022N	19		
61-0041	70	88-620X	26	98-5227	32	BV-PTFE5045N	19		
61-0051	70	88-621X	26	98-5327	34	BV-PTFE50100N	19		
61-0060	70	88-650X	26	98-5527	34	BV-PTFE5022S	19		
61-0080	70	88-905X	28	98-5627	34	BV-PTFE5045S	19		
61-0120	70	88-910X	28	98-5727	34	DK-300XUV	107		
61-0152	70	88-915X	28	99-2212	40	DK-300XRB	107		
61-0210	70	88-920X	27	99-2215	40	DK-300XGR	107		
61-0303	70	88-921X	28	99-2216	40	DK-3000UV	107		
61-0304	70	88-950X	29	99-2220	40	DK-3000RB	107		
62-0003	71	89-423X	35	99-2224	40	DK-3000GR	107		
62-0010	71	89-425X	35	99-2225	40	DK-31023	106		
62-0050	71	89-428X	35	99-2230	40	DK-31023C	106		
65-0001	76	89-421X	35	99-5212	41	DK-31023CK	106		
65-0002	76	89-508X	32	99-5215	41	DK-31023CS	106		
65-0010	76	89-510X-F	34	99-5216	41	LM-NY025022	18		
65-1001	77	89-510X-R	34	99-5220	41	LM-NY025045	18		
65-1010	77	89-520X-F	34	99-5224	41	LM-PTFE025022B	18		

“X”表示盖子颜色:0-白色,1-红色,2-绿色,3-蓝色,4-黄色,5-紫色,7-透明色

细胞培养

细胞培养，简单地说就是把来自机体的组织分散成为单个细胞，置于模拟体内条件的外部环境中生存，使其不断生长、繁殖或传代，借以观察细胞的生长、繁殖、衰老等生命现象。随着生命科学研究的不断深入，细胞培养技术在整个生物技术产业发展中占据了关键地位。

巴洛克细胞培养系列产品旨在为生物细胞培养研究领域提供安全可靠的细胞培养基础耗材，并提供一系列细胞筛选、转移和再处理器具。





>> 产品特点

- 医疗级聚苯乙烯材质制成，高透明
- 提供 25 cm²、75 cm²、175 cm²、225 cm² 四种细胞培养面积；密封盖和滤膜盖两种盖子类型
- 滤膜盖设计便于内外气体交换，有效防止污染
- 人体工学设计，方便取用；短而宽的瓶颈，方便移液管和细胞铲的出入
- 电子束灭菌，TC 处理，无致热源、无细胞毒素、无 DNase、无 RNase、无人体 DNA

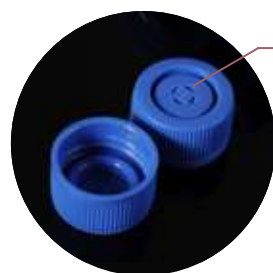

滤膜盖便于内外气体交换，有效防止污染

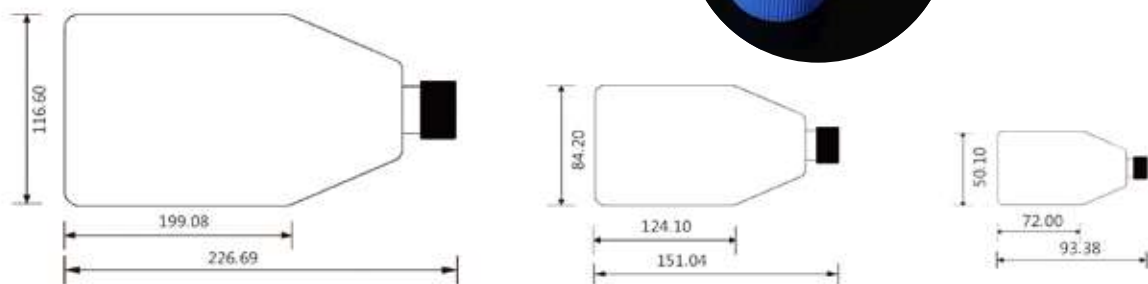

单位: mm

产品型号	盖子类型	培养面积	工作容积	总容积	表面处理	灭菌	包装规格
07-8025	滤膜盖	25cm ²	7ml	60ml	是	是	5个/袋, 40袋/箱
07-8075	滤膜盖	75cm ²	25ml	250ml	是	是	5个/袋, 20袋/箱
07-8175	滤膜盖	175cm ²	50ml	650ml	是	是	5个/袋, 8袋/箱
07-9025	密封盖	25cm ²	7ml	60ml	是	是	5个/袋, 40袋/箱
07-9075	密封盖	75cm ²	25ml	250ml	是	是	5个/袋, 20袋/箱
07-9175	密封盖	175cm ²	50ml	650ml	是	是	5个/袋, 8袋/箱

细胞培养皿



>>产品特点

- 医疗级聚苯乙烯材质制成，高透明
- 预置透气孔设计，便于内外气体交换；皿侧的齿环设计，（07-3015，07-3060）更易抓着取用；叠放环设计便于叠放处理
- 真空等离子表面处理（TC处理），表面平坦透明，无光学扭曲，细胞贴壁性优良
- 电子束灭菌处理，无致热源、无细胞毒素、无DNase、无RNase、无人体DNA

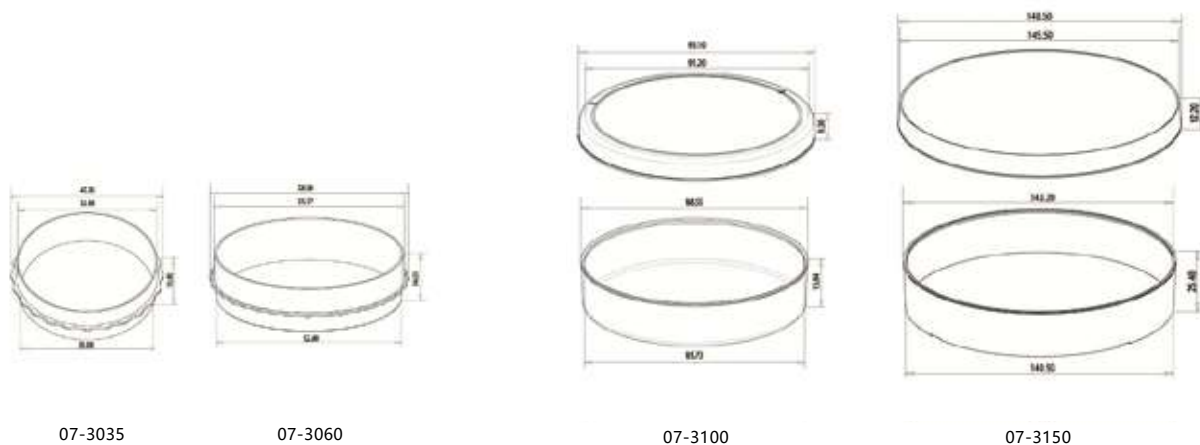

单位: mm

产品型号	规格 D×H(mm)	内部尺寸 D×H(mm)	培养面积	工作容量	尺环设计	表面处理	灭菌	包装规格
07-3035	35.00×10.00	34.30×9.30	9.40 cm ²	3.00ml	是	是	是	10个/袋, 50袋/箱
07-3060	60.00×15.00	52.80×12.80	21.50 cm ²	5.00ml	是	是	是	10个/袋, 50袋/箱
07-3100	90.00×20.00	86.26×17.70	57.50 cm ²	12.50ml	否	是	是	10个/袋, 20袋/箱
07-3150	150.00×25.00	140.20×23.30	148.00 cm ²	35.00ml	否	是	是	10个/袋, 12袋/箱



>>产品特点

- 医疗级聚乙烯材质制成，高透明
- 板盖斜边导向设计，防止交叉污染；底部的薄壁设计，降低边缘效应
- 伽马灭菌处理，TC 处理无致热源、无细胞毒素、无 DNase、无 RNase 、无人体 DNA
- 产品均单独包装，有效防止污染，方便取用

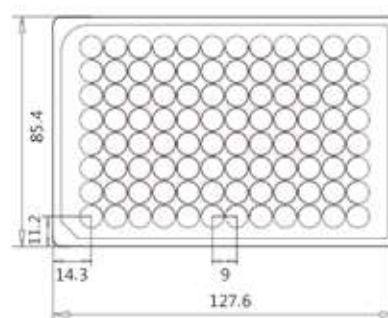
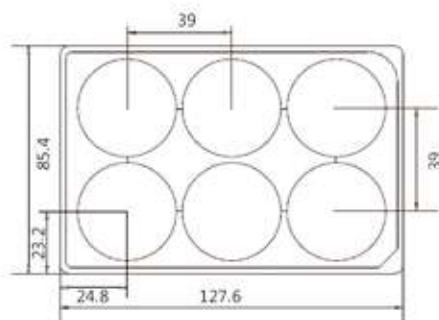

单位: mm

产品型号	规格	外部尺寸 WxLxH(mm)	孔尺寸 WxH(mm)	培养面积 / 孔	工作容量 / 孔	表面处理	灭菌	包装规格
07-6006	6 孔	85.40 x 127.60 x 20.20	35.00 x 17.50	9.6cm ²	3ml	是	是	1 个 / 袋, 50 袋 / 箱
07-6012	12 孔	85.40 x 127.60 x 20.20	21.90 x 17.50	3.8cm ²	2ml	是	是	1 个 / 袋, 50 袋 / 箱
07-6024	24 孔	85.40 x 127.60 x 20.20	15.50 x 17.50	1.9cm ²	1ml	是	是	1 个 / 袋, 50 袋 / 箱
07-6048	48 孔	85.40 x 127.60 x 20.20	9.75 x 17.50	0.75cm ²	0.5ml	是	是	1 个 / 袋, 50 袋 / 箱
07-6096	96 孔	85.40 x 127.60 x 14.40	6.50 x 10.80	0.33cm ²	0.2ml	是	是	1 个 / 袋, 50 袋 / 箱

移液管

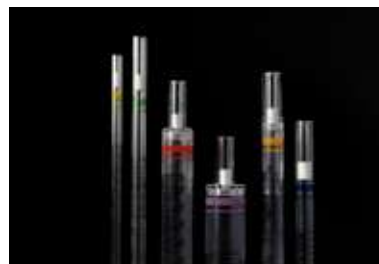

>> 产品特点

- 医疗级聚苯乙烯材质制成，高透明
- 提供 1ml、2ml、5ml、10ml、25ml、50ml 规格，对应 6 种区分颜色
- 升序和降序双向刻度设计，可直观读取剩余液体容量
- 顶部滤芯设计，有效防止过量吸液对移液设备的损伤
- 电子束灭菌处理，无致热源、无细胞毒素、无 DNase、无 RNase、无人体 DNA
- 产品均单独包装，有效防止污染，方便取用

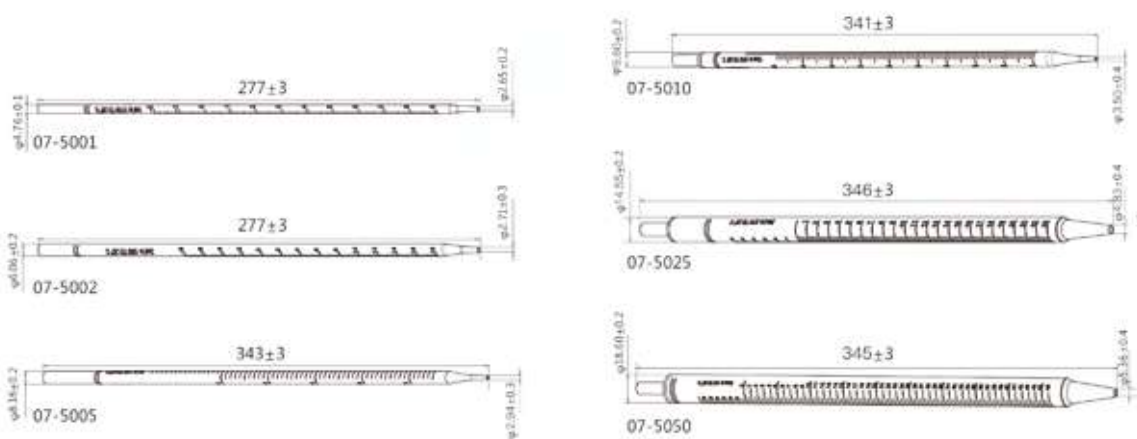

单位: mm

产品型号	工作容量	颜色	灭菌	包装规格
07-5001	1.00ml	黄色	是	200 个 / 盒，4 盒 / 箱
07-5002	2.00ml	绿色	是	150 个 / 盒，4 盒 / 箱
07-5005	5.00ml	蓝色	是	100 个 / 盒，4 盒 / 箱
07-5010	10.00ml	橘色	是	100 个 / 盒，4 盒 / 箱
07-5025	25.00ml	红色	是	50 个 / 盒，4 盒 / 箱
07-5050	50.00ml	紫色	是	40 个 / 盒，4 盒 / 箱



>> 产品特点

- 高透明培养腔室，易于开合
- 生物相容性且无位移的衬垫，严格界定培养区域
- 玻片蚀刻清晰可辨的孔位编码，便于多样本对比
- 超高透明度玻璃载玻片，适用于荧光显微实验和相差显微实验等
- 滑动拆卸玻片，在观察或染色之前不必转移细胞，无需破坏单层细胞即可进行
- EO 灭菌处理

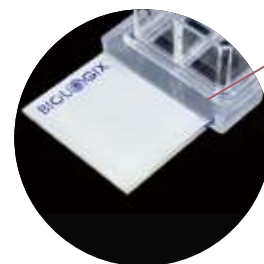
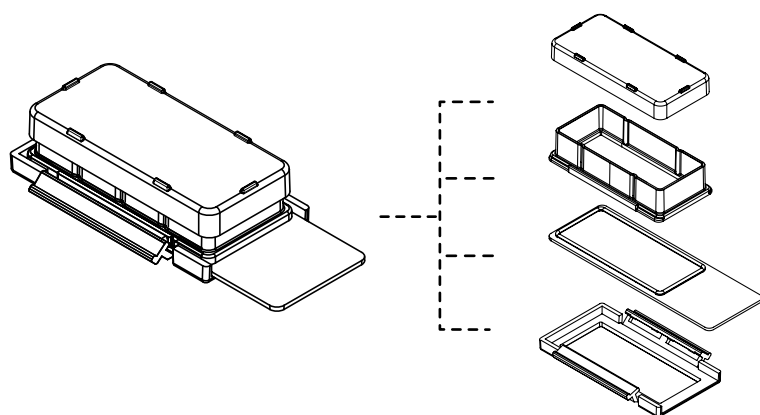

玻片和腔室透明度高，滑动可拆卸

产品型号	材质 腔室 / 玻片 / 框架	颜色	培养面积 / 孔	工作容量 / 孔	灭菌	包装规格
07-2101	PS / 玻璃 / PP	透明色	9.40cm ²	2.50 - 5.50ml	是	6 个 / 盒, 2 盒 / 箱
07-2102	PS / 玻璃 / PP	透明色	4.55cm ²	1.20 - 2.50ml	是	6 个 / 盒, 2 盒 / 箱
07-2104	PS / 玻璃 / PP	透明色	2.13cm ²	0.50 - 1.30ml	是	6 个 / 盒, 2 盒 / 箱
07-2108	PS / 玻璃 / PP	透明色	0.98cm ²	0.20 - 0.60ml	是	6 个 / 盒, 2 盒 / 箱

离心管



>> 产品特点

- 管体：医疗级聚丙烯制成；平盖：医疗级聚乙烯制成；塞盖：医疗级聚丙烯制成
- 管体 15ml 和 50ml 锥形底设计，高透明，预置白色书写区
- 管盖双螺纹设计，增强密封性，易于单手操作
- 平盖设计，盖顶可作为样本信息标记区域
- 无 RNase、无 DNase
- 伽马射线灭菌，产品安全无菌，无酶，无致热源
- 提供架装灭菌包装；提供塑封袋装散装灭菌和非灭菌包装

参数

- 耐受温度范围：-20℃ ~ 121℃（平盖除外）
- 耐受离心力：15ml 离心管：8400G
50ml 离心管：9400G
- 密封性测试：密封程度达到《国际航空运输协会安全标准》要求

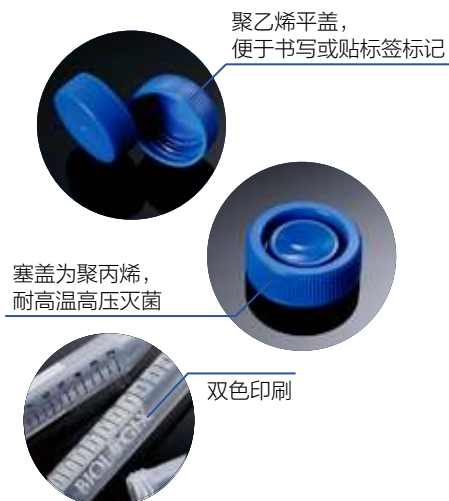

产品型号	容量	盖子	灭菌	包装方式	包装规格
10-9151	15ml	平盖	是	架装	50 套 / 架, 500 套 / 箱
10-9152	15ml	平盖	是	袋装	25 套 / 袋, 500 套 / 箱
10-9501	50ml	平盖	是	架装	25 套 / 架, 500 套 / 箱
10-9502	50ml	平盖	是	袋装	25 套 / 袋, 500 套 / 箱
10-9815	15ml	平盖	否	袋装	500 套 / 箱
10-9850	50ml	平盖	否	袋装	500 套 / 箱
10-0151	15ml	塞盖	是	架装	50 套 / 架, 500 套 / 箱
10-0152	15ml	塞盖	是	袋装	25 套 / 袋, 500 套 / 箱
10-0501	50ml	塞盖	是	架装	25 套 / 架, 500 套 / 箱
10-0502	50ml	塞盖	是	袋装	25 套 / 袋, 500 套 / 箱
10-0815	15ml	塞盖	否	袋装	500 套 / 箱
10-0850	50ml	塞盖	否	袋装	500 套 / 箱

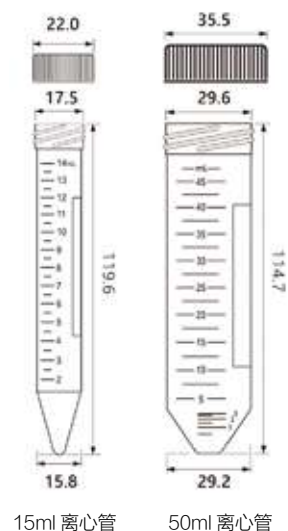

单位：mm



>> 产品特点

- 由聚丙烯框架、特种尼龙筛网组合制成
- 提供 40 μ m、70 μ m、100 μ m 三种筛网孔径，提供三种颜色设计，满足不同细胞过滤要求
- 人体工学框架设计，预置圆形手柄，便于操作；可与巴罗克 50ml 离心管完美搭配
- 伽马射线灭菌，无致热源
- 独立塑封包装，使用安全便利

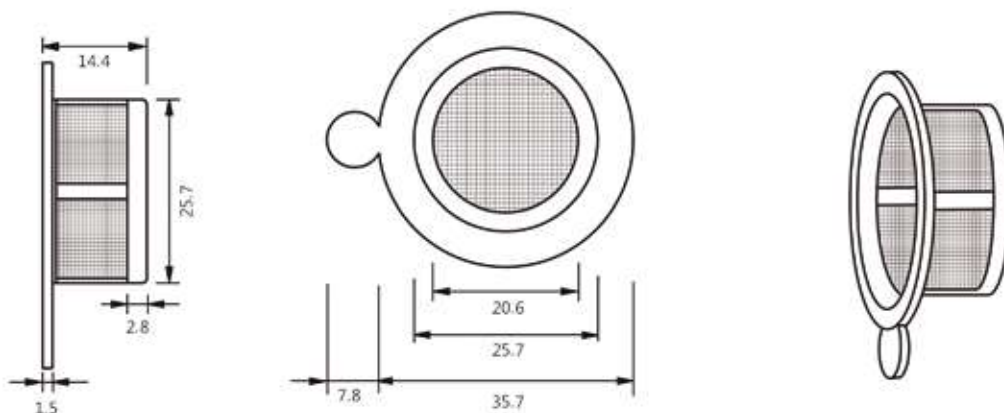

单位: mm

产品型号	尺寸	颜色	灭菌	包装方式	包装规格
15-1040	40 μ m	紫色	是	独立包装	100 个 / 箱
15-1070	70 μ m	橘色	是	独立包装	100 个 / 箱
15-1100	100 μ m	绿色	是	独立包装	100 个 / 箱

针式过滤器



>> 产品特点

- 针式过滤器适用于 1ml~150ml 液体或溶液
- 两种常用效滤膜材质：PES/CA
- 孔径：0.10 μ m、0.22 μ m 和 0.45 μ m
- 一次性使用、伽马射线预灭菌
- 无致热源，低萃取，无表面活性剂确保滤液纯度
- PES 低蛋白吸附
- 高流速、高通量，缩短过滤时间

型号	描述	包装规格
08-PES1322R	灭菌针式过滤器，膜材料：PES，孔径：0.22 μ m，直径：13mm。独立包装，低蛋白吸附	100 个 / 盒，8 盒 / 箱
08-PES2522R	灭菌针式过滤器，膜材料：PES，孔径：0.22 μ m，直径：25mm。独立包装，低蛋白吸附	100 个 / 盒，4 盒 / 箱
08-PES3022R	灭菌针式过滤器，膜材料：PES，孔径：0.22 μ m，直径：30mm。独立包装，低蛋白吸附	100 个 / 盒，4 盒 / 箱
08-PES3322S	灭菌针式过滤器，膜材料：PES，孔径：0.22 μ m，直径：33mm。双螺口，独立包装，低蛋白吸附	100 个 / 盒，4 盒 / 箱
08-PES3345S	灭菌针式过滤器，膜材料：PES，孔径：0.45 μ m，直径：33mm。双螺口，独立包装，低蛋白吸附	100 个 / 盒，4 盒 / 箱
08-PES3322M	灭菌针式过滤器，膜材料：PES，孔径：0.22 μ m，直径：33mm。高耐压，独立包装，低蛋白吸附	100 个 / 盒，4 盒 / 箱
08-PES3345M	灭菌针式过滤器，膜材料：PES，孔径：0.45 μ m，直径：33mm。高耐压，独立包装，低蛋白吸附	100 个 / 盒，4 盒 / 箱
08-CA3022R	灭菌针式过滤器，膜材料：CA，孔径：0.22 μ m，直径：30mm。生物相容性高，独立包装	100 个 / 盒，4 盒 / 箱
08-CA3045R	灭菌针式过滤器，膜材料：CA，孔径：0.45 μ m，直径：30mm。生物相容性高，独立包装	100 个 / 盒，4 盒 / 箱



>>产品特点

- 适用于 150ml~2L 液体或溶液
- 材质: PES/CA
- 孔径: 0.10 μ m、0.22 μ m 和 0.45 μ m
- 真空过滤杯的接收器容量: 250ml、500ml 和 1000ml
- 一次性使用、伽马射线预灭菌
- 无致热源, 低萃取, 无表面活性剂确保滤液纯度
- PES 低蛋白吸附
- 高流速、高通量, 缩短过滤时间

型号	描述	包装规格
09-PES2250	一次性过滤真空杯, 膜材料: PES, 孔径: 0.22 μ m, 直径: 90mm, 漏斗容积: 500ml, 接收器容积: 500ml	12 件 / 箱
09-PES2250F	真空过滤装置漏斗, 膜材料: PES, 孔径: 0.22 μ m, 直径: 90mm, 漏斗容积: 500ml	24 件 / 箱
09-CA2250	真空过滤装置漏斗, 膜材料: CA, 孔径: 0.22 μ m, 直径: 90mm, 漏斗容积: 500ml, 接收器容积: 500ml	12 件 / 箱
09-CA2250F	真空过滤装置漏斗, 膜材料: CA, 孔径: 0.22 μ m, 直径: 90mm, 漏斗容积: 500ml	24 件 / 箱
09-PES4550	一次性过滤真空杯, 膜材料: PES, 孔径: 0.45 μ m, 直径: 90mm, 漏斗容积: 500ml, 接收器容积: 500ml	12 件 / 箱
09-PES4550F	一次性过滤真空杯, 膜材料: PES, 孔径: 0.45 μ m, 直径: 90mm, 漏斗容积: 500ml	24 件 / 箱
09-CA2210	一次性过滤真空杯, 膜材料: CA, 孔径: 0.22 μ m, 直径: 90mm, 漏斗容积: 500ml, 接收器容积: 1000ml	12 件 / 箱
09-CA4510	一次性过滤真空杯, 膜材料: CA, 孔径: 0.45 μ m, 直径: 90mm, 漏斗容积: 500ml, 接收器容积: 1000ml	12 件 / 箱

非灭菌原片膜 & 微生物限度检测膜



>> 产品特点

非灭菌原片膜

- 高孔隙率，高流速，高纯度，高强度
- 膜孔径多样，满足多种过滤需求 (0.1μm/0.22μm/0.45μm/0.8μm /1.0μm/3.0μm/5.0μm)
- 膜材质多样，适用于大部分的过滤物 (MCE/Nylon/PES/PVDF/PTFE/PP/CA)
- 膜直径多样 (13mm/25mm/47mm/50mm/90mm/142mm/293mm)



可提供全自动取膜器

微生物限度检测膜

- 高流速
- γ 射线预过滤，有效期 3 年
- 选用无支撑，天然亲水性混合纤维素滤膜
- 膜上网格线便于菌落分辨和计数，不影响菌落生长
- 符合 ISO7704，最适合微生物截留和生长，微生物回收率 >90%
- 提供单独包装和连续包装两种包装方式，连续包装可搭配全自动取膜器使用

产品型号	材质	直径	孔径	包装规格
LM-NY025022	尼龙	25mm	0.22μm	200 片 / 盒
LM-NY025045	尼龙	25mm	0.45μm	200 片 / 盒
LM-PTFE025022B	PTFE	25mm	0.22μm	200 片 / 盒
LM-FPTFE025045B	PTFE	25mm	0.45μm	200 片 / 盒
LM-PES025022	PES	25mm	0.22μm	200 片 / 盒
LM-PES025045	PES	25mm	0.45μm	200 片 / 盒
LM-MCE047022	MCE	47mm	0.22μm	200 片 / 盒
LM-MCE047045	MCE	47mm	0.45μm	200 片 / 盒
LM-CN047022	CN	47mm	0.22μm	200 片 / 盒
LM-CN047045	CN	47mm	0.45μm	200 片 / 盒

产品型号	材质	孔径	样式	直径	灭菌	总计
18-MCE4722WI	MCE	0.22μm	白膜黑格	47mm	是	100 片 / 盒
18-MCE4745WI	MCE	0.45μm	白膜黑格	47mm	是	100 片 / 盒
18-MCE4745BI	MCE	0.45μm	黑膜白格	47mm	是	100 片 / 盒
18-CN4722WI	CN	0.22μm	白膜黑格	47mm	是	100 片 / 盒
18-CN4745WI	CN	0.45μm	白膜黑格	47mm	是	100 片 / 盒

* 联系我们获取定制产品信息



>> 产品特点

钟罩液体过滤器

- 内毒素水平 <0.25EU/mL
- 生物安全性检测, 符合 USP<87>.USP<88>
- 无热源, 无核酸酶, 无表面活性剂, 极低萃取物
- 可根据需要添加玻璃纤维膜 (GF) 作为预过滤, 过滤更多液体
- 除菌过滤效率高 (0.22 μm): LRV > 7 缺陷短波单胞菌, ATCC19146, ASTM 细菌挑战实验

气体过滤器

- 广泛的化学相容性, 可做完整性测试
- 孔径尺寸多样, 适用于多种情景
- 可选预灭菌或未灭菌产品, 最大限度满足过滤需求
- 结构稳定, 可用于多种高温高压灭菌条件
- 可重复使用, 也可根据需要提供一次性使用的包装

产品型号	材质	直径	玻纤预过滤膜	孔径	灭菌	包装规格
BLF-PES5010SB	PES	50mm	否	0.1μm	是	10个/盒
BLF-PES5022SB	PES	50mm	否	0.22μm	是	10个/盒
BLF-PES5045SB	PES	50mm	否	0.45μm	是	10个/盒
BLF-PES50100SB	PES	50mm	否	1μm	是	10个/盒
BLF-PES5010SGB	PES	50mm	是	0.1μm	是	10个/盒
BLF-PES5022SGB	PES	50mm	是	0.22μm	是	10个/盒

产品型号	材质	外壳直径	孔径	灭菌	包装规格
BV-PTFE5022N	Hydrophobic PTFE	50mm	0.22μm	非灭菌	20个/盒
BV-PTFE5045N	Hydrophobic PTFE	50mm	0.45μm	非灭菌	20个/盒
BV-PTFE50100N	Hydrophobic PTFE	50mm	1μm	非灭菌	20个/盒
BV-PTFE5022S	Hydrophobic PTFE	50mm	0.22μm	EO 灭菌	20个/盒
BV-PTFE5045S	Hydrophobic PTFE	50mm	0.45μm	EO 灭菌	20个/盒

* 联系我们获取定制产品信息

细胞刮 / 细胞铲



>> 产品特点

细胞刮

- 医疗级聚乙烯材质，高韧性，减少细胞损伤
- 柄长提供 18cm 和 25cm 选择，刮头灵活转动，便于刮取大范围细胞
- 伽马射线灭菌，无致热源
- 独立纸塑包装，使用安全方便

细胞铲

- 医疗级聚乙烯材质，高韧性，减少细胞损伤
- 铲头独特坡度设计，减少对细胞损伤
- 伽马射线灭菌，无致热源
- 独立纸塑包装，使用安全方便

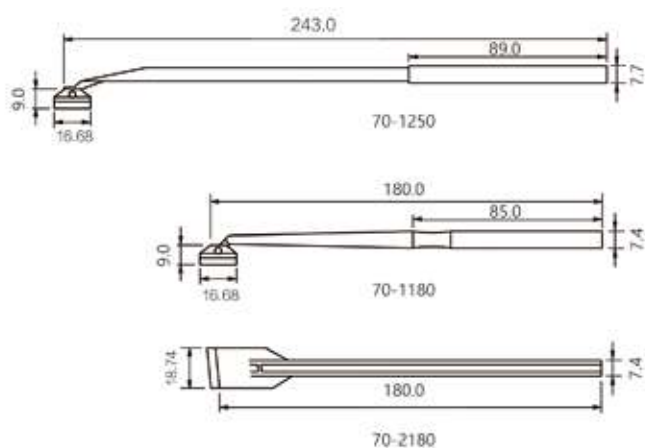

灵活的细胞刮头设计



产品型号	品名	柄长	灭菌	包装方式	包装规格
70-2180	细胞铲	18cm	是	独立包装	100 个 / 箱
70-1180	细胞刮	18cm	是	独立包装	100 个 / 箱
70-1250	细胞刮	24.3cm	是	独立包装	200 个 / 箱



生物样本库服务

CryoKING 至尊围绕生物样本库综合规划、生物样本库产品供应以及生物样本库系统化培训等三大核心服务，不断增强系统化服务能力，逐步建立起自动化程度高、模块化功能先进、信息化布局完善、软硬件供应兼备的生物样本库一站式供应。

CRYOKING 至尊多码管 提升样本管理信息化水平

“多码合一”样本存储标记技术，即将底部二维码、侧面一维码和侧面明码整合到一支冻存管，保持多种编码的统一性和唯一性，有效降低存储信息丢失风险，对扫描设备兼容性更强，有效提高样本存储的信息化管理水平，确保样本存储安全。

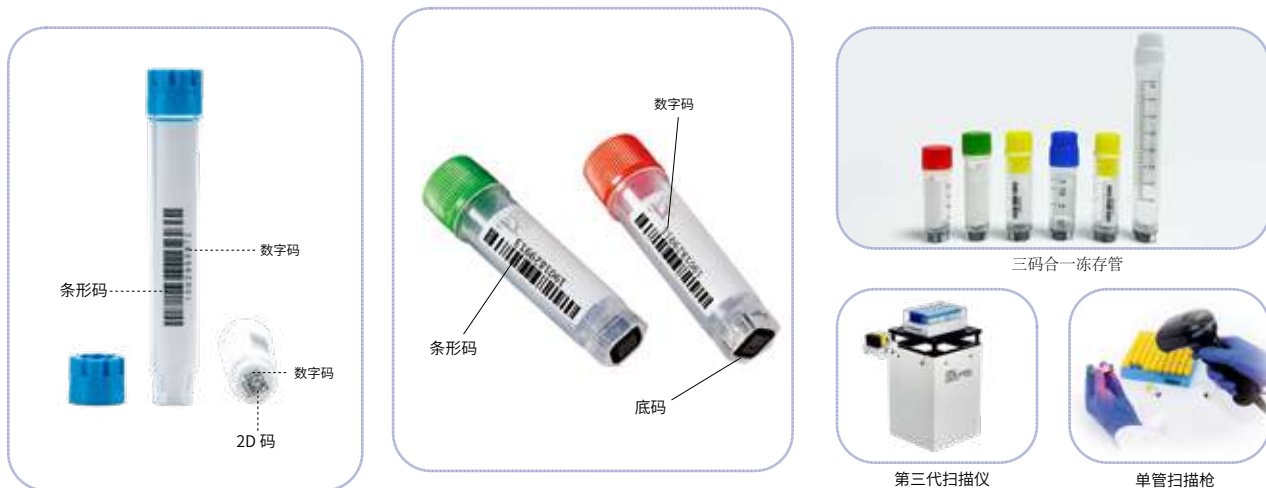

一英寸革命，优化存储空间



CryoKING 至尊一英寸革命设计理念可以用一半的空间和成本，使样本存储量增加一倍，相当于每台冰箱多存储 34032 个样本管。

采用 10*10 (100) 格设计的冻存盒
比 9*9 (81) 格冻存盒同样存储空间下能多存储 23% 的样本。

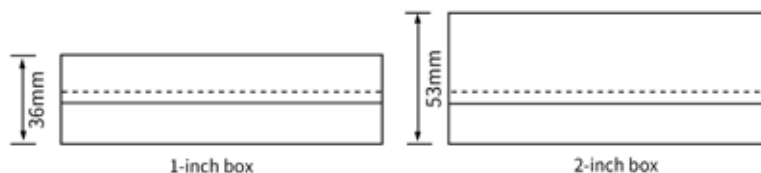



>> 产品特点

- 医疗级聚丙烯材料
- 通用螺纹；管型适配 1 英寸 / 2 英寸冻存盒
- 伽马射线灭菌，无 RNase、无 DNase、无内毒素、无人体 DNA
- 适用于超低温冰箱，耐受温度：-86℃ ~ 121℃

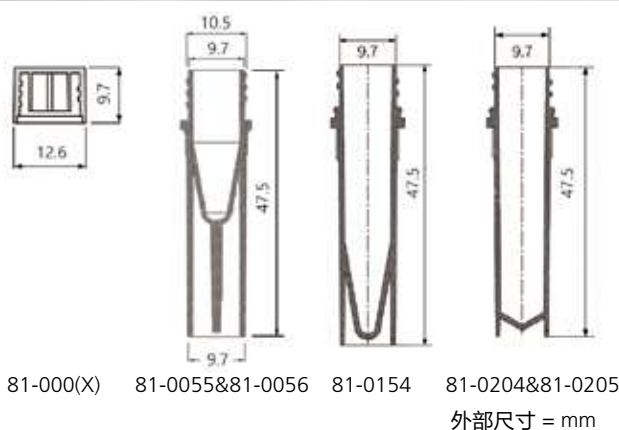

81-0055



81-0056



81-0154



81-0204



81-0205



管盖

产品型号	产品名称	容量	高度	颜色	底部	灭菌	包装规格	总计
81-0055	管	0.5ml	47.0	棕色	可站立	否	500 / 袋 / 盒, 10 袋 / 箱	5000 / 箱
81-0056	管	0.5ml	47.0	透明色	可站立	否	500 / 袋 / 盒, 10 袋 / 箱	5000 / 箱
81-0154	管	1.5ml	47.5	透明色	可站立	否	500 / 袋 / 盒, 10 袋 / 箱	5000 / 箱
81-0204	管	2.0ml	47.5	透明色	可站立	否	500 / 袋 / 盒, 10 袋 / 箱	5000 / 箱
81-0205	管	2.0ml	47.5	棕色	可站立	否	500 / 袋 / 盒, 10 袋 / 箱	5000 / 箱
81-0000	管盖	/	9.3	透明色	/	否	500 / 袋 / 盒, 10 袋 / 箱	5000 / 箱
81-0001*	管盖	/	9.3	粉色	/	否	500 / 袋 / 盒, 10 袋 / 箱	5000 / 箱
81-0002*	管盖	/	9.3	绿色	/	否	500 / 袋 / 盒, 10 袋 / 箱	5000 / 箱
81-0003*	管盖	/	9.3	蓝色	/	否	500 / 袋 / 盒, 10 袋 / 箱	5000 / 箱
81-0004*	管盖	/	9.3	黄色	/	否	500 / 袋 / 盒, 10 袋 / 箱	5000 / 箱
81-0005*	管盖	/	9.3	混色	/	否	500 / 袋 / 盒, 10 袋 / 箱	5000 / 箱
81-0006	管盖	/	9.3	棕色	/	否	500 / 袋 / 盒, 10 袋 / 箱	5000 / 箱

* 致电了解详情



>> 产品特点

- 医疗级聚丙烯材质，耐高温高压
- 可反复冻融
- 通用螺纹，管盖密封圈设计；管底可站立
- 管型适配 1 英寸 / 2 英寸冻存盒
- 伽马射线灭菌
- 无 RNase、无 DNase、无内毒素、无人体 DNA
- 81-8204、81-8154 有白色书写区域和黑色刻度线
- 适用于超低温冰箱，耐受温度：-86℃ ~ 121℃
- 可提供 OEM 服务

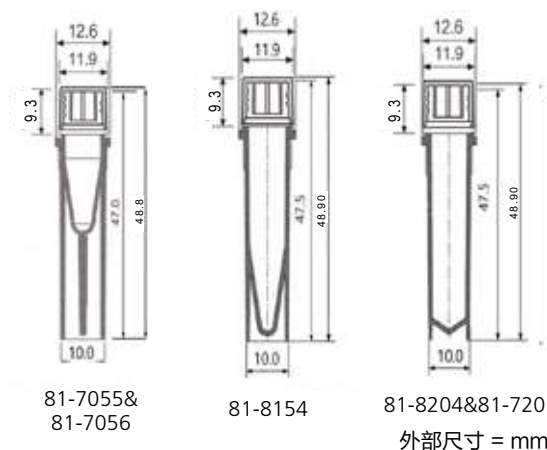

81-7055



81-7056



81-8154



81-7205



81-8204

产品型号	容量	颜色	高度	底部	书写区域	灭菌	包装规格	总计
81-7055	0.5ml	棕色	48.8	可站立	否	是	50 / 袋, 10 袋 / 套, 4 套 / 箱	2000 / 箱
81-7056	0.5ml	透明色	48.8	可站立	否	是	50 / 袋, 10 袋 / 套, 4 套 / 箱	2000 / 箱
81-8154	1.5ml	透明色	48.9	可站立	是	是	50 / 袋, 10 袋 / 套, 4 套 / 箱	2000 / 箱
81-7205	2.0ml	棕色	48.9	可站立	否	是	50 / 袋, 10 袋 / 套, 4 套 / 箱	2000 / 箱
81-8204	2.0ml	透明色	48.9	可站立	是	是	50 / 袋, 10 袋 / 套, 4 套 / 箱	2000 / 箱

*81-7154, 81-7204 需达到起订量。



>> 产品特点

- 医疗级聚丙烯材质，耐高温高压，可反复冻融
- 容量：0.5ml、1.0ml、1.5ml、2.0ml、5.0ml 可选
- 七色旋盖：红、黄、白、蓝、紫、绿、透明色
- 底部：可站立
- 2ml 外旋和内旋兼备；外旋管无 O 型圈，避免垫圈慢性毒害
- 适配标准 1 英寸、2 英寸、3.75 英寸冻存盒
- 管体黑色刻度印刷，预置白色书写区
- 伽马射线灭菌，无 RNase、无 DNase、无内毒素和外源 DNA
- 管体侧面预置一维条形码和数字编码，便于肉眼识别以及信息化扫描识别

参数

- 耐受 -196℃ ~ 121℃，液氮气相条件下安全存储



条形码

数字码



盖塞适配 2.0ml、5.0ml 冻存管

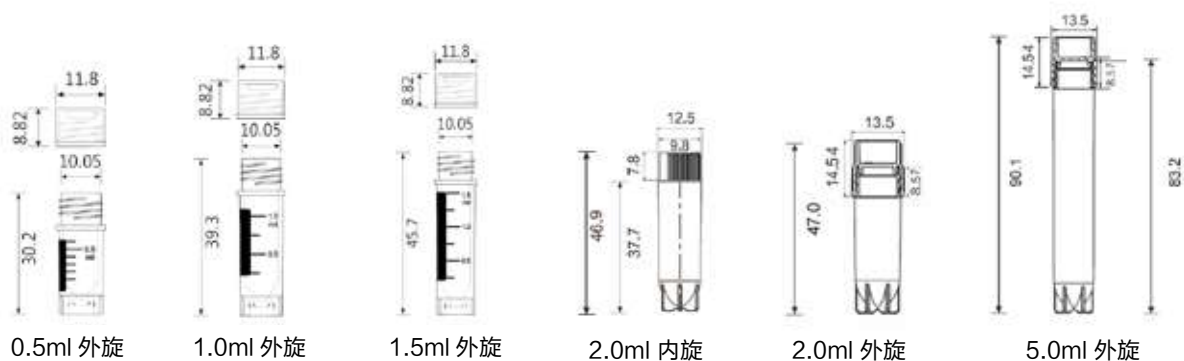

外部尺寸 = mm

至尊多码管

○ 六边形底



0.5ml 外旋



1.0ml 外旋



1.5ml 外旋

产品型号	容量	螺纹样式	颜色	底部形状	包装规格	总计
88-6050	0.5ml	外旋	白色	○	25 个/包, 20 包/盒, 2 盒/箱	1000 个/箱
88-6051	0.5ml	外旋	红色	○	25 个/包, 20 包/盒, 2 盒/箱	1000 个/箱
88-6052	0.5ml	外旋	绿色	○	25 个/包, 20 包/盒, 2 盒/箱	1000 个/箱
88-6053	0.5ml	外旋	蓝色	○	25 个/包, 20 包/盒, 2 盒/箱	1000 个/箱
88-6054	0.5ml	外旋	黄色	○	25 个/包, 20 包/盒, 2 盒/箱	1000 个/箱
88-6055	0.5ml	外旋	紫色	○	25 个/包, 20 包/盒, 2 盒/箱	1000 个/箱
88-6057	0.5ml	外旋	透明色	○	25 个/包, 20 包/盒, 2 盒/箱	1000 个/箱
88-6100	1.0ml	外旋	白色	○	25 个/包, 20 包/盒, 2 盒/箱	1000 个/箱
88-6101	1.0ml	外旋	红色	○	25 个/包, 20 包/盒, 2 盒/箱	1000 个/箱
88-6102	1.0ml	外旋	绿色	○	25 个/包, 20 包/盒, 2 盒/箱	1000 个/箱
88-6103	1.0ml	外旋	蓝色	○	25 个/包, 20 包/盒, 2 盒/箱	1000 个/箱
88-6104	1.0ml	外旋	黄色	○	25 个/包, 20 包/盒, 2 盒/箱	1000 个/箱
88-6105	1.0ml	外旋	紫色	○	25 个/包, 20 包/盒, 2 盒/箱	1000 个/箱
88-6107	1.0ml	外旋	透明色	○	25 个/包, 20 包/盒, 2 盒/箱	1000 个/箱
88-6150	1.5ml	外旋	白色	○	25 个/包, 20 包/盒, 2 盒/箱	1000 个/箱
88-6151	1.5ml	外旋	红色	○	25 个/包, 20 包/盒, 2 盒/箱	1000 个/箱
88-6152	1.5ml	外旋	绿色	○	25 个/包, 20 包/盒, 2 盒/箱	1000 个/箱
88-6153	1.5ml	外旋	蓝色	○	25 个/包, 20 包/盒, 2 盒/箱	1000 个/箱
88-6154	1.5ml	外旋	黄色	○	25 个/包, 20 包/盒, 2 盒/箱	1000 个/箱
88-6155	1.5ml	外旋	紫色	○	25 个/包, 20 包/盒, 2 盒/箱	1000 个/箱
88-6157	1.5ml	外旋	透明色	○	25 个/包, 20 包/盒, 2 盒/箱	1000 个/箱

* 米字形底



2.0ml 外旋



5.0ml 外旋

产品型号	容量	螺纹样式	颜色	底部形状	包装规格	总计
88-6200	2.0ml	外旋	白色	*	25 个/包, 20 包/盒, 2 盒/箱	1000 个/箱
88-6201	2.0ml	外旋	红色	*	25 个/包, 20 包/盒, 2 盒/箱	1000 个/箱
88-6202	2.0ml	外旋	绿色	*	25 个/包, 20 包/盒, 2 盒/箱	1000 个/箱
88-6203	2.0ml	外旋	蓝色	*	25 个/包, 20 包/盒, 2 盒/箱	1000 个/箱
88-6204	2.0ml	外旋	黄色	*	25 个/包, 20 包/盒, 2 盒/箱	1000 个/箱
88-6205	2.0ml	外旋	紫色	*	25 个/包, 20 包/盒, 2 盒/箱	1000 个/箱
88-6207	2.0ml	外旋	透明色	*	25 个/包, 20 包/盒, 2 盒/箱	1000 个/箱
88-6500	5.0ml	外旋	白色	*	25 个/包, 20 包/盒, 2 盒/箱	1000 个/箱
88-6501	5.0ml	外旋	红色	*	25 个/包, 20 包/盒, 2 盒/箱	1000 个/箱
88-6502	5.0ml	外旋	绿色	*	25 个/包, 20 包/盒, 2 盒/箱	1000 个/箱
88-6503	5.0ml	外旋	蓝色	*	25 个/包, 20 包/盒, 2 盒/箱	1000 个/箱
88-6504	5.0ml	外旋	黄色	*	25 个/包, 20 包/盒, 2 盒/箱	1000 个/箱
88-6505	5.0ml	外旋	紫色	*	25 个/包, 20 包/盒, 2 盒/箱	1000 个/箱
88-6507	5.0ml	外旋	透明色	*	25 个/包, 20 包/盒, 2 盒/箱	1000 个/箱



2.0ml 内旋

产品型号	容量	螺纹样式	颜色	底部形状	包装规格	总计
88-6210	2.0ml	内旋, ○形圈	白色	*	25 个/包, 20 包/盒, 2 盒/箱	1000 个/箱
88-6211	2.0ml	内旋, ○形圈	红色	*	25 个/包, 20 包/盒, 2 盒/箱	1000 个/箱
88-6212	2.0ml	内旋, ○形圈	绿色	*	25 个/包, 20 包/盒, 2 盒/箱	1000 个/箱
88-6213	2.0ml	内旋, ○形圈	蓝色	*	25 个/包, 20 包/盒, 2 盒/箱	1000 个/箱
88-6214	2.0ml	内旋, ○形圈	黄色	*	25 个/包, 20 包/盒, 2 盒/箱	1000 个/箱
88-6215	2.0ml	内旋, ○形圈	紫色	*	25 个/包, 20 包/盒, 2 盒/箱	1000 个/箱
88-6217	2.0ml	内旋, ○形圈	透明色	*	25 个/包, 20 包/盒, 2 盒/箱	1000 个/箱



* 盖塞适配 2.0ml, 5.0ml 冻存管

产品型号	颜色	包装规格	总计
88-6000	白色	100 个/包, 30 包/箱	3000 个/箱
88-6001	红色	100 个/包, 30 包/箱	3000 个/箱
88-6002	绿色	100 个/包, 30 包/箱	3000 个/箱
88-6003	蓝色	100 个/包, 30 包/箱	3000 个/箱
88-6004	黄色	100 个/包, 30 包/箱	3000 个/箱
88-6005	紫色	100 个/包, 30 包/箱	3000 个/箱
88-6006	混色	100 个/包, 30 包/箱	3000 个/箱



>> 产品特点

- 医疗级聚丙烯材质，耐高温高压，可反复冻融
- 容量：0.5ml、1.0ml、1.5ml、2.0ml、5.0ml 可选
七色旋盖：红、黄、白、蓝、紫、绿、透明色
底部：可站立
- 2ml 外旋和内旋兼备；外旋管无 O 型圈，避免垫圈慢性毒害
- 适配标准 1 英寸、2 英寸、3.75 英寸冻存盒
- 管体黑色刻度印刷，预置白色书写区
- 伽马射线灭菌，无 RNase、无 DNase、无内毒素和外源 DNA
- 管体侧面预置一维条形码和数字编码，便于肉眼识别以及信息化扫描识别
- 提供散装和盒装
- 可提供预置国际标准 Datamatrix3 二维码冻存管，并可进行二维码定制

参数

- 耐受 $-196^{\circ}\text{C} \sim 121^{\circ}\text{C}$ ，液氮气相条件下安全存储

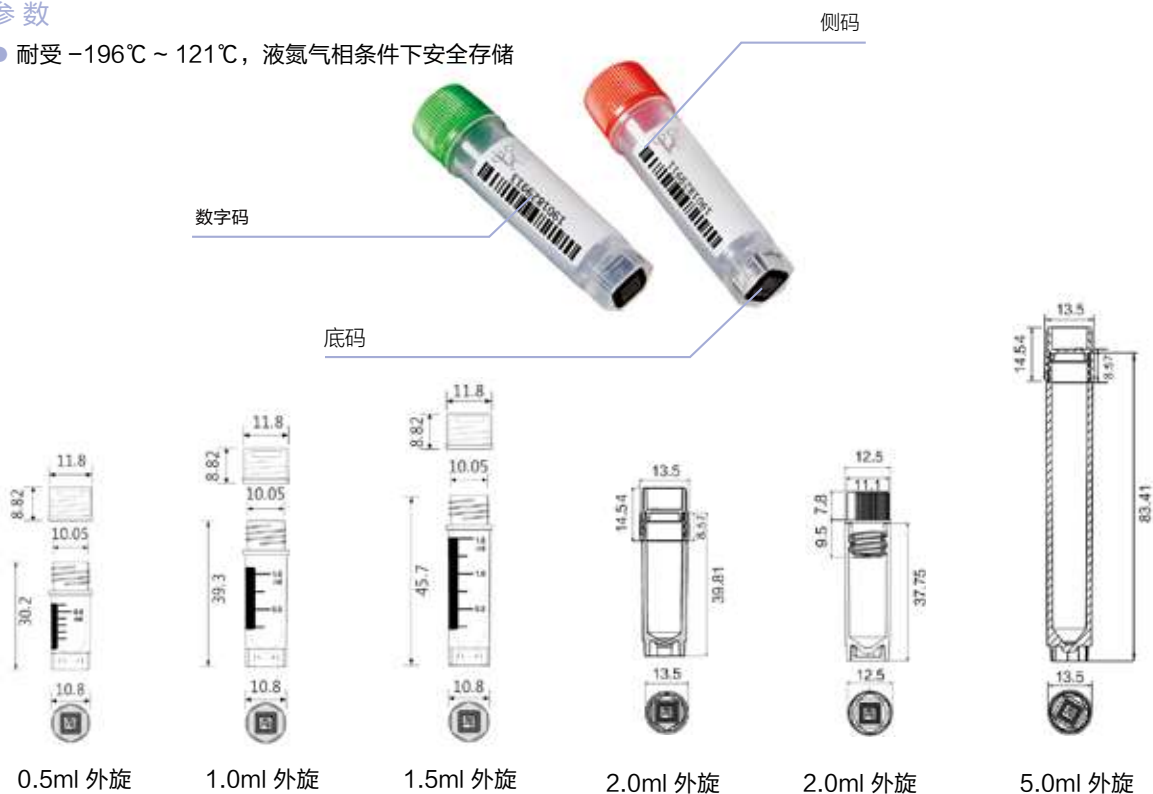

外部尺寸 = mm

至尊多码管



0.5ml 外旋，散装



1.0ml 外旋，散装



1.5ml 外旋，散装

产品型号	容量	螺纹样式	颜色	包装规格	总计
88-9050	0.5ml	外旋	白色	25 个/包, 20 包/盒, 2 盒/箱	1000 个/箱
88-9051	0.5ml	外旋	红色	25 个/包, 20 包/盒, 2 盒/箱	1000 个/箱
88-9052	0.5ml	外旋	绿色	25 个/包, 20 包/盒, 2 盒/箱	1000 个/箱
88-9053	0.5ml	外旋	蓝色	25 个/包, 20 包/盒, 2 盒/箱	1000 个/箱
88-9054	0.5ml	外旋	黄色	25 个/包, 20 包/盒, 2 盒/箱	1000 个/箱
88-9055	0.5ml	外旋	紫色	25 个/包, 20 包/盒, 2 盒/箱	1000 个/箱
88-9057	0.5ml	外旋	透明色	25 个/包, 20 包/盒, 2 盒/箱	1000 个/箱
88-9100	1.0ml	外旋	白色	25 个/包, 20 包/盒, 2 盒/箱	1000 个/箱
88-9101	1.0ml	外旋	红色	25 个/包, 20 包/盒, 2 盒/箱	1000 个/箱
88-9102	1.0ml	外旋	绿色	25 个/包, 20 包/盒, 2 盒/箱	1000 个/箱
88-9103	1.0ml	外旋	蓝色	25 个/包, 20 包/盒, 2 盒/箱	1000 个/箱
88-9104	1.0ml	外旋	黄色	25 个/包, 20 包/盒, 2 盒/箱	1000 个/箱
88-9105	1.0ml	外旋	紫色	25 个/包, 20 包/盒, 2 盒/箱	1000 个/箱
88-9107	1.0ml	外旋	透明色	25 个/包, 20 包/盒, 2 盒/箱	1000 个/箱
88-9150	1.5ml	外旋	白色	25 个/包, 20 包/盒, 2 盒/箱	1000 个/箱
88-9151	1.5ml	外旋	红色	25 个/包, 20 包/盒, 2 盒/箱	1000 个/箱
88-9152	1.5ml	外旋	绿色	25 个/包, 20 包/盒, 2 盒/箱	1000 个/箱
88-9153	1.5ml	外旋	蓝色	25 个/包, 20 包/盒, 2 盒/箱	1000 个/箱
88-9154	1.5ml	外旋	黄色	25 个/包, 20 包/盒, 2 盒/箱	1000 个/箱
88-9155	1.5ml	外旋	紫色	25 个/包, 20 包/盒, 2 盒/箱	1000 个/箱
88-9157	1.5ml	外旋	透明色	25 个/包, 20 包/盒, 2 盒/箱	1000 个/箱

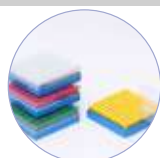

0.5ml 外旋，盒装



1.0ml 外旋，盒装

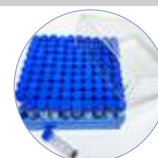

1.5ml 外旋，盒装

产品型号	容量	螺纹样式	颜色	隔断	外部尺寸 (mm)	包装规格	总计
89-9050	0.5ml 管 + 1 英寸盒	外旋	白色	100 格	133 x 133 x 36	6 包/盒, 2 盒/箱	1200 管/箱
89-9051	0.5ml 管 + 1 英寸盒	外旋	红色	100 格	133 x 133 x 36	6 包/盒, 2 盒/箱	1200 管/箱
89-9052	0.5ml 管 + 1 英寸盒	外旋	绿色	100 格	133 x 133 x 36	6 包/盒, 2 盒/箱	1200 管/箱
89-9053	0.5ml 管 + 1 英寸盒	外旋	蓝色	100 格	133 x 133 x 36	6 包/盒, 2 盒/箱	1200 管/箱
89-9054	0.5ml 管 + 1 英寸盒	外旋	黄色	100 格	133 x 133 x 36	6 包/盒, 2 盒/箱	1200 管/箱
89-9055	0.5ml 管 + 1 英寸盒	外旋	紫色	100 格	133 x 133 x 36	6 包/盒, 2 盒/箱	1200 管/箱
89-9057	0.5ml 管 + 1 英寸盒	外旋	透明色	100 格	133 x 133 x 36	6 包/盒, 2 盒/箱	1200 管/箱
89-9100	1.0ml 管 + 2 英寸盒	外旋	白色	100 格	133 x 133 x 53	6 包/盒, 2 盒/箱	1200 管/箱
89-9101	1.0ml 管 + 2 英寸盒	外旋	红色	100 格	133 x 133 x 53	6 包/盒, 2 盒/箱	1200 管/箱
89-9102	1.0ml 管 + 2 英寸盒	外旋	绿色	100 格	133 x 133 x 53	6 包/盒, 2 盒/箱	1200 管/箱
89-9103	1.0ml 管 + 2 英寸盒	外旋	蓝色	100 格	133 x 133 x 53	6 包/盒, 2 盒/箱	1200 管/箱
89-9104	1.0ml 管 + 2 英寸盒	外旋	黄色	100 格	133 x 133 x 53	6 包/盒, 2 盒/箱	1200 管/箱
89-9105	1.0ml 管 + 2 英寸盒	外旋	紫色	100 格	133 x 133 x 53	6 包/盒, 2 盒/箱	1200 管/箱
89-9107	1.0ml 管 + 2 英寸盒	外旋	透明色	100 格	133 x 133 x 53	6 包/盒, 2 盒/箱	1200 管/箱
89-9150	1.5ml 管 + 2 英寸盒	外旋	白色	100 格	133 x 133 x 53	6 包/盒, 2 盒/箱	1200 管/箱
89-9151	1.5ml 管 + 2 英寸盒	外旋	红色	100 格	133 x 133 x 53	6 包/盒, 2 盒/箱	1200 管/箱
89-9152	1.5ml 管 + 2 英寸盒	外旋	绿色	100 格	133 x 133 x 53	6 包/盒, 2 盒/箱	1200 管/箱
89-9153	1.5ml 管 + 2 英寸盒	外旋	蓝色	100 格	133 x 133 x 53	6 包/盒, 2 盒/箱	1200 管/箱
89-9154	1.5ml 管 + 2 英寸盒	外旋	黄色	100 格	133 x 133 x 53	6 包/盒, 2 盒/箱	1200 管/箱
89-9155	1.5ml 管 + 2 英寸盒	外旋	紫色	100 格	133 x 133 x 53	6 包/盒, 2 盒/箱	1200 管/箱
89-9157	1.5ml 管 + 2 英寸盒	外旋	透明色	100 格	133 x 133 x 53	6 包/盒, 2 盒/箱	1200 管/箱



2.0ml 外旋, 散装



5.0ml 外旋, 散装

产品型号	容量	螺纹样式	颜色	包装规格	总计
88-9200	2.0ml	外旋	白色	25 个 / 包, 20 包 / 盒, 2 盒 / 箱	1000 个 / 箱
88-9201	2.0ml	外旋	红色	25 个 / 包, 20 包 / 盒, 2 盒 / 箱	1000 个 / 箱
88-9202	2.0ml	外旋	绿色	25 个 / 包, 20 包 / 盒, 2 盒 / 箱	1000 个 / 箱
88-9203	2.0ml	外旋	蓝色	25 个 / 包, 20 包 / 盒, 2 盒 / 箱	1000 个 / 箱
88-9204	2.0ml	外旋	黄色	25 个 / 包, 20 包 / 盒, 2 盒 / 箱	1000 个 / 箱
88-9205	2.0ml	外旋	紫色	25 个 / 包, 20 包 / 盒, 2 盒 / 箱	1000 个 / 箱
88-9207	2.0ml	外旋	透明色	25 个 / 包, 20 包 / 盒, 2 盒 / 箱	1000 个 / 箱
88-9500	5.0ml	外旋	白色	25 个 / 包, 20 包 / 盒, 2 盒 / 箱	1000 个 / 箱
88-9501	5.0ml	外旋	红色	25 个 / 包, 20 包 / 盒, 2 盒 / 箱	1000 个 / 箱
88-9502	5.0ml	外旋	绿色	25 个 / 包, 20 包 / 盒, 2 盒 / 箱	1000 个 / 箱
88-9503	5.0ml	外旋	蓝色	25 个 / 包, 20 包 / 盒, 2 盒 / 箱	1000 个 / 箱
88-9504	5.0ml	外旋	黄色	25 个 / 包, 20 包 / 盒, 2 盒 / 箱	1000 个 / 箱
88-9505	5.0ml	外旋	紫色	25 个 / 包, 20 包 / 盒, 2 盒 / 箱	1000 个 / 箱
88-9507	5.0ml	外旋	透明色	25 个 / 包, 20 包 / 盒, 2 盒 / 箱	1000 个 / 箱

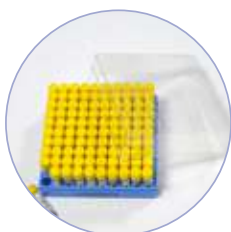

2.0ml 外旋, 盒装

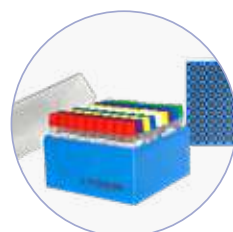

5.0ml 外旋, 盒装

产品型号	容量	螺纹样式	颜色	隔断	外部尺寸 (mm)	包装规格	总计
89-9200	2.0ml 管 + 2 英寸盒	外旋	白色	81 格	133 x 133 x 53	6 包 / 盒, 2 盒 / 箱	972 管 / 箱
89-9201	2.0ml 管 + 2 英寸盒	外旋	红色	81 格	133 x 133 x 53	6 包 / 盒, 2 盒 / 箱	972 管 / 箱
89-9202	2.0ml 管 + 2 英寸盒	外旋	绿色	81 格	133 x 133 x 53	6 包 / 盒, 2 盒 / 箱	972 管 / 箱
89-9203	2.0ml 管 + 2 英寸盒	外旋	蓝色	81 格	133 x 133 x 53	6 包 / 盒, 2 盒 / 箱	972 管 / 箱
89-9204	2.0ml 管 + 2 英寸盒	外旋	黄色	81 格	133 x 133 x 53	6 包 / 盒, 2 盒 / 箱	972 管 / 箱
89-9205	2.0ml 管 + 2 英寸盒	外旋	紫色	81 格	133 x 133 x 53	6 包 / 盒, 2 盒 / 箱	972 管 / 箱
89-9207	2.0ml 管 + 2 英寸盒	外旋	透明色	81 格	133 x 133 x 53	6 包 / 盒, 2 盒 / 箱	972 管 / 箱
89-9220	2.0ml 管 + 2 英寸盒	外旋	白色	100 格	136 x 136 x 53	6 包 / 盒, 2 盒 / 箱	1200 管 / 箱
89-9221	2.0ml 管 + 2 英寸盒	外旋	红色	100 格	136 x 136 x 53	6 包 / 盒, 2 盒 / 箱	1200 管 / 箱
89-9222	2.0ml 管 + 2 英寸盒	外旋	绿色	100 格	136 x 136 x 53	6 包 / 盒, 2 盒 / 箱	1200 管 / 箱
89-9223	2.0ml 管 + 2 英寸盒	外旋	蓝色	100 格	136 x 136 x 53	6 包 / 盒, 2 盒 / 箱	1200 管 / 箱
89-9224	2.0ml 管 + 2 英寸盒	外旋	黄色	100 格	136 x 136 x 53	6 包 / 盒, 2 盒 / 箱	1200 管 / 箱
89-9225	2.0ml 管 + 2 英寸盒	外旋	紫色	100 格	136 x 136 x 53	6 包 / 盒, 2 盒 / 箱	1200 管 / 箱
89-9227	2.0ml 管 + 2 英寸盒	外旋	透明色	100 格	136 x 136 x 53	6 包 / 盒, 2 盒 / 箱	1200 管 / 箱
89-9500	5.0ml 管 + 3.75 英寸盒	外旋	白色	81 格	133 x 133 x 95	6 包 / 盒, 2 盒 / 箱	972 管 / 箱
89-9501	5.0ml 管 + 3.75 英寸盒	外旋	红色	81 格	133 x 133 x 95	6 包 / 盒, 2 盒 / 箱	972 管 / 箱
89-9502	5.0ml 管 + 3.75 英寸盒	外旋	绿色	81 格	133 x 133 x 95	6 包 / 盒, 2 盒 / 箱	972 管 / 箱
89-9503	5.0ml 管 + 3.75 英寸盒	外旋	蓝色	81 格	133 x 133 x 95	6 包 / 盒, 2 盒 / 箱	972 管 / 箱
89-9504	5.0ml 管 + 3.75 英寸盒	外旋	黄色	81 格	133 x 133 x 95	6 包 / 盒, 2 盒 / 箱	972 管 / 箱
89-9505	5.0ml 管 + 3.75 英寸盒	外旋	紫色	81 格	133 x 133 x 95	6 包 / 盒, 2 盒 / 箱	972 管 / 箱
89-9507	5.0ml 管 + 3.75 英寸盒	外旋	透明色	81 格	133 x 133 x 95	6 包 / 盒, 2 盒 / 箱	972 管 / 箱

至尊多码管

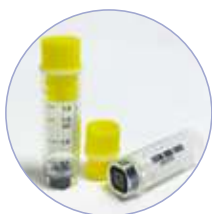

2.0ml 内旋, 散装

产品型号	容量	螺纹样式	颜色	包装规格	总计
88-9210	2.0ml	内旋, O形圈	白色	25 个 / 包, 20 包 / 盒, 2 盒 / 箱	1000 个 / 箱
88-9211	2.0ml	内旋, O形圈	红色	25 个 / 包, 20 包 / 盒, 2 盒 / 箱	1000 个 / 箱
88-9212	2.0ml	内旋, O形圈	绿色	25 个 / 包, 20 包 / 盒, 2 盒 / 箱	1000 个 / 箱
88-9213	2.0ml	内旋, O形圈	蓝色	25 个 / 包, 20 包 / 盒, 2 盒 / 箱	1000 个 / 箱
88-9214	2.0ml	内旋, O形圈	黄色	25 个 / 包, 20 包 / 盒, 2 盒 / 箱	1000 个 / 箱
88-9215	2.0ml	内旋, O形圈	紫色	25 个 / 包, 20 包 / 盒, 2 盒 / 箱	1000 个 / 箱
88-9217	2.0ml	内旋, O形圈	透明色	25 个 / 包, 20 包 / 盒, 2 盒 / 箱	1000 个 / 箱

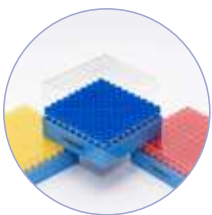

2.0ml 内旋, 盒装

产品型号	容量	螺纹样式	颜色	隔断	外部尺寸 (mm)	包装规格	总计
89-9210	2.0ml 管 + 2 英寸盒	内旋, O形圈	白色	81 格	133 x 133 x 53	6 包 / 盒, 2 盒 / 箱	972 管 / 箱
89-9211	2.0ml 管 + 2 英寸盒	内旋, O形圈	红色	81 格	133 x 133 x 53	6 包 / 盒, 2 盒 / 箱	972 管 / 箱
89-9212	2.0ml 管 + 2 英寸盒	内旋, O形圈	绿色	81 格	133 x 133 x 53	6 包 / 盒, 2 盒 / 箱	972 管 / 箱
89-9213	2.0ml 管 + 2 英寸盒	内旋, O形圈	蓝色	81 格	133 x 133 x 53	6 包 / 盒, 2 盒 / 箱	972 管 / 箱
89-9214	2.0ml 管 + 2 英寸盒	内旋, O形圈	黄色	81 格	133 x 133 x 53	6 包 / 盒, 2 盒 / 箱	972 管 / 箱
89-9215	2.0ml 管 + 2 英寸盒	内旋, O形圈	紫色	81 格	133 x 133 x 53	6 包 / 盒, 2 盒 / 箱	972 管 / 箱
89-9217	2.0ml 管 + 2 英寸盒	内旋, O形圈	透明色	81 格	133 x 133 x 53	6 包 / 盒, 2 盒 / 箱	972 管 / 箱
89-9230	2.0ml 管 + 2 英寸盒	内旋, O形圈	白色	100 格	136 x 136 x 53	6 包 / 盒, 2 盒 / 箱	1200 管 / 箱
89-9231	2.0ml 管 + 2 英寸盒	内旋, O形圈	红色	100 格	136 x 136 x 53	6 包 / 盒, 2 盒 / 箱	1200 管 / 箱
89-9232	2.0ml 管 + 2 英寸盒	内旋, O形圈	绿色	100 格	136 x 136 x 53	6 包 / 盒, 2 盒 / 箱	1200 管 / 箱
89-9233	2.0ml 管 + 2 英寸盒	内旋, O形圈	蓝色	100 格	136 x 136 x 53	6 包 / 盒, 2 盒 / 箱	1200 管 / 箱
89-9234	2.0ml 管 + 2 英寸盒	内旋, O形圈	黄色	100 格	136 x 136 x 53	6 包 / 盒, 2 盒 / 箱	1200 管 / 箱
89-9235	2.0ml 管 + 2 英寸盒	内旋, O形圈	紫色	100 格	136 x 136 x 53	6 包 / 盒, 2 盒 / 箱	1200 管 / 箱
89-9237	2.0ml 管 + 2 英寸盒	内旋, O形圈	透明色	100 格	136 x 136 x 53	6 包 / 盒, 2 盒 / 箱	1200 管 / 箱



盖塞适配 2.0ml, 5.0ml 冻存管

产品型号	颜色	包装规格	总计
88-6000	白色	100 / 袋, 30 包 / 箱	3000 / 箱
88-6001	红色	100 / 袋, 30 包 / 箱	3000 / 箱
88-6002	绿色	100 / 袋, 30 包 / 箱	3000 / 箱
88-6003	蓝色	100 / 袋, 30 包 / 箱	3000 / 箱
88-6004	黄色	100 / 袋, 30 包 / 箱	3000 / 箱
88-6005	紫色	100 / 袋, 30 包 / 箱	3000 / 箱
88-6006	混色	100 / 袋, 30 包 / 箱	3000 / 箱



>> 产品特点

- 管体采用医用级耐低温聚丙烯（PP）材质，双色注塑一体成型工艺，防污耐磨，耐高温高压
管体底部激光蚀刻二维码及直读码；侧面有条形码、直读码，“四码合一”实现多码跟踪
- 板架侧面激光蚀刻三码，底部二维码，追溯性高，可配合至尊 CKS-1301 第三代扫描仪使用，管底 U 型底设计，有利于样本的充分使用
- 10 万级洁净车间生产，保证产品安全洁净
- 伽马射线灭菌，无 DNA 酶，无 RNA 酶，无致热源，无内毒素
- 耐受 -196℃ ~ 121℃，液氮气相条件下安全存储
- 适配 Micronic 的自动化仪器及开盖器

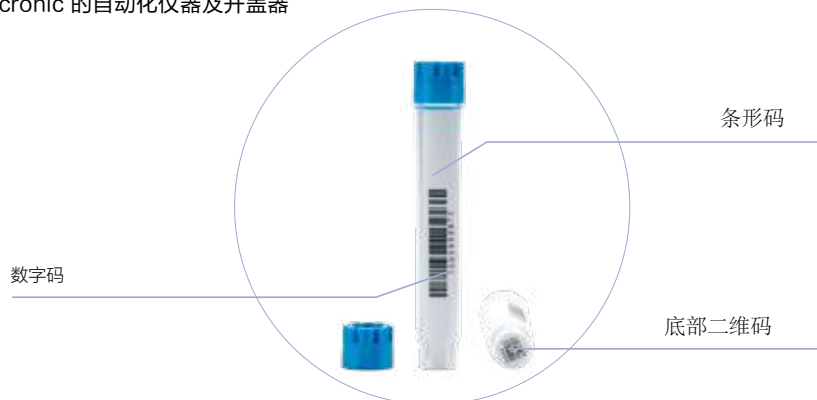

SBS 自动化产品体系 - 外旋

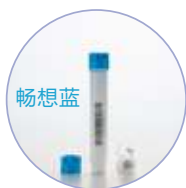

1.4ml 外旋, 散装

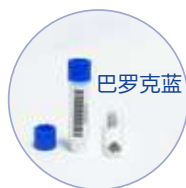
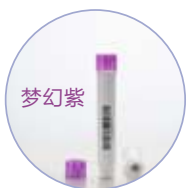
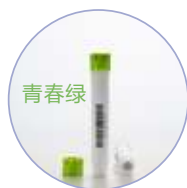

0.75ml 外旋, 散装

产品型号	螺纹样式	容量	管盖颜色	底码	侧码	灭菌	包装规格	总计
88-5141	外旋	1.4ml	畅想蓝	是	是	是	96 个 / 包, 10 包 / 盒, 2 盒 / 箱	1920 个 / 箱
88-5142	外旋	1.4ml	青春绿	是	是	是	96 个 / 包, 10 包 / 盒, 2 盒 / 箱	1920 个 / 箱
88-5143	外旋	1.4ml	巴罗克蓝	是	是	是	96 个 / 包, 10 包 / 盒, 2 盒 / 箱	1920 个 / 箱
88-5145	外旋	1.4ml	梦幻紫	是	是	是	96 个 / 包, 10 包 / 盒, 2 盒 / 箱	1920 个 / 箱
88-5081	外旋	0.75ml	畅想蓝	是	是	是	96 个 / 包, 10 包 / 盒, 2 盒 / 箱	1920 个 / 箱
88-5082	外旋	0.75ml	青春绿	是	是	是	96 个 / 包, 10 包 / 盒, 2 盒 / 箱	1920 个 / 箱
88-5083	外旋	0.75ml	巴罗克蓝	是	是	是	96 个 / 包, 10 包 / 盒, 2 盒 / 箱	1920 个 / 箱
88-5085	外旋	0.75ml	梦幻紫	是	是	是	96 个 / 包, 10 包 / 盒, 2 盒 / 箱	1920 个 / 箱
88-5041	外旋	0.4ml	畅想蓝	是	是	是	96 个 / 包, 10 包 / 盒, 2 盒 / 箱	1920 个 / 箱
88-5042	外旋	0.4ml	青春绿	是	是	是	96 个 / 包, 10 包 / 盒, 2 盒 / 箱	1920 个 / 箱
88-5043	外旋	0.4ml	巴罗克蓝	是	是	是	96 个 / 包, 10 包 / 盒, 2 盒 / 箱	1920 个 / 箱
88-5045	外旋	0.4ml	梦幻紫	是	是	是	96 个 / 包, 10 包 / 盒, 2 盒 / 箱	1920 个 / 箱



1.4ml 外旋, 盒装



0.75ml 外旋, 盒装

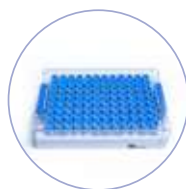

0.4ml 外旋, 盒装

产品型号	描述	管盖颜色	底码	侧码	隔断	外部尺寸 (mm)	包装规格	总计
89-5141	1.4ml 管 + 盖	畅想蓝	是	是	96 格, 方孔	128 x 85 x 56	10 包 / 盒, 2 盒 / 箱	1920 个 / 箱
89-5142	1.4ml 管 + 盖	青春绿	是	是	96 格, 方孔	128 x 85 x 56	10 包 / 盒, 2 盒 / 箱	1920 个 / 箱
89-5143	1.4ml 管 + 盖	巴罗克蓝	是	是	96 格, 方孔	128 x 85 x 56	10 包 / 盒, 2 盒 / 箱	1920 个 / 箱
89-5145	1.4ml 管 + 盖	梦幻紫	是	是	96 格, 方孔	128 x 85 x 56	10 包 / 盒, 2 盒 / 箱	1920 个 / 箱
89-5081	0.75ml 管 + 盖	畅想蓝	是	是	96 格, 方孔	128 x 85 x 41	10 包 / 盒, 2 盒 / 箱	1920 个 / 箱
89-5082	0.75ml 管 + 盖	青春绿	是	是	96 格, 方孔	128 x 85 x 41	10 包 / 盒, 2 盒 / 箱	1920 个 / 箱
89-5083	0.75ml 管 + 盖	巴罗克蓝	是	是	96 格, 方孔	128 x 85 x 41	10 包 / 盒, 2 盒 / 箱	1920 个 / 箱
89-5085	0.75ml 管 + 盖	梦幻紫	是	是	96 格, 方孔	128 x 85 x 41	10 包 / 盒, 2 盒 / 箱	1920 个 / 箱
89-5041	0.4ml 管 + 盖	畅想蓝	是	是	96 格, 方孔	128 x 85 x 32	10 包 / 盒, 2 盒 / 箱	1920 个 / 箱
89-5042	0.4ml 管 + 盖	青春绿	是	是	96 格, 方孔	128 x 85 x 32	10 包 / 盒, 2 盒 / 箱	1920 个 / 箱
89-5043	0.4ml 管 + 盖	巴罗克蓝	是	是	96 格, 方孔	128 x 85 x 32	10 包 / 盒, 2 盒 / 箱	1920 个 / 箱
89-5045	0.4ml 管 + 盖	梦幻紫	是	是	96 格, 方孔	128 x 85 x 32	10 包 / 盒, 2 盒 / 箱	1920 个 / 箱



适配 1.4ml 冻存管

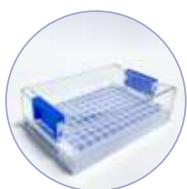

适配 0.75ml 冻存管



适配 0.4ml 冻存管

产品型号	容量	颜色	隔断	外部尺寸 (mm)	包装规格	总计
98-5227	1.4ml	白色	96 格, 方孔	128 x 85 x 56	10 / 盒, 2 盒 / 箱	20 / 箱
98-5327	0.75ml	白色	96 格, 方孔	128 x 85 x 41	10 / 盒, 2 盒 / 箱	20 / 箱
98-5427	0.4ml	白色	96 格, 方孔	128 x 85 x 32	10 / 盒, 2 盒 / 箱	20 / 箱



>> 产品特点

- 容量：1.0ml，2.0ml，5.0ml。可选平盖或凸盖。
- 管体采用医用级耐低温聚丙烯（PP）材质，双色注塑一体成型工艺，防污耐磨，耐高温高压
- 管体底部激光蚀刻二维码及直读码；侧面有条形码、直读码，“四码合一”实现多码跟踪
- 板架侧面激光蚀刻三码，底部二维码，追溯性高，可配合至尊 CKS-1301 第三代扫描仪使用，管底 U 型底设计，有利于样本的充分使用
- 10 万级洁净车间生产，保证产品安全洁净
- 伽马射线灭菌，无 DNA 酶，无 RNA 酶，无致热源，无内毒素
- 耐受 -196℃ ~ 121℃，液氮气相条件下安全存储
- 适配 Micronic 的自动化仪器及开盖器

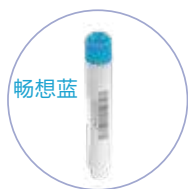

5.0ml 外旋，散装

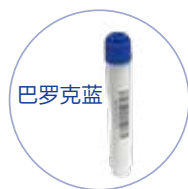

2.0ml 外旋，散装



1.0ml 外旋，散装

产品型号	容量	盖子类型	颜色	底码	侧码	灭菌	包装规格	总计
88-5101-F	1.0 ml	平盖	畅想蓝	是	是	是	48 / 袋, 10 包 / 盒, 2 盒 / 箱	960 / 箱
88-5102-F	1.0 ml	平盖	青春绿	是	是	是	48 / 袋, 10 包 / 盒, 2 盒 / 箱	960 / 箱
88-5103-F	1.0 ml	平盖	巴罗克蓝	是	是	是	48 / 袋, 10 包 / 盒, 2 盒 / 箱	960 / 箱
88-5105-F	1.0 ml	平盖	梦幻紫	是	是	是	48 / 袋, 10 包 / 盒, 2 盒 / 箱	960 / 箱
88-5101-R	1.0 ml	凸盖	畅想蓝	是	是	是	48 / 袋, 10 包 / 盒, 2 盒 / 箱	960 / 箱
88-5102-R	1.0 ml	凸盖	青春绿	是	是	是	48 / 袋, 10 包 / 盒, 2 盒 / 箱	960 / 箱
88-5103-R	1.0 ml	凸盖	巴罗克蓝	是	是	是	48 / 袋, 10 包 / 盒, 2 盒 / 箱	960 / 箱
88-5105-R	1.0 ml	凸盖	梦幻紫	是	是	是	48 / 袋, 10 包 / 盒, 2 盒 / 箱	960 / 箱
88-5201-F	2.0 ml	平盖	畅想蓝	是	是	是	48 / 袋, 10 包 / 盒, 2 盒 / 箱	960 / 箱
88-5202-F	2.0 ml	平盖	青春绿	是	是	是	48 / 袋, 10 包 / 盒, 2 盒 / 箱	960 / 箱
88-5203-F	2.0 ml	平盖	巴罗克蓝	是	是	是	48 / 袋, 10 包 / 盒, 2 盒 / 箱	960 / 箱
88-5205-F	2.0 ml	平盖	梦幻紫	是	是	是	48 / 袋, 10 包 / 盒, 2 盒 / 箱	960 / 箱
88-5201-R	2.0 ml	凸盖	畅想蓝	是	是	是	48 / 袋, 10 包 / 盒, 2 盒 / 箱	960 / 箱
88-5202-R	2.0 ml	凸盖	青春绿	是	是	是	48 / 袋, 10 包 / 盒, 2 盒 / 箱	960 / 箱
88-5203-R	2.0 ml	凸盖	巴罗克蓝	是	是	是	48 / 袋, 10 包 / 盒, 2 盒 / 箱	960 / 箱
88-5205-R	2.0 ml	凸盖	梦幻紫	是	是	是	48 / 袋, 10 包 / 盒, 2 盒 / 箱	960 / 箱
88-5501-F	5.0 ml	平盖	畅想蓝	是	是	是	48 / 袋, 10 包 / 盒, 2 盒 / 箱	960 / 箱
88-5502-F	5.0 ml	平盖	青春绿	是	是	是	48 / 袋, 10 包 / 盒, 2 盒 / 箱	960 / 箱

SBS 自动化产品体系 - 外旋

产品型号	容量	盖子类型	颜色	底码	侧码	灭菌	包装规格	总计
88-5503-F	5.0 ml	平盖	巴罗克蓝	是	是	是	48 / 袋, 10 包 / 盒, 2 盒 / 箱	960 / 箱
88-5505-F	5.0 ml	平盖	梦幻紫	是	是	是	48 / 袋, 10 包 / 盒, 2 盒 / 箱	960 / 箱
88-5501-R	5.0 ml	凸盖	畅想蓝	是	是	是	48 / 袋, 10 包 / 盒, 2 盒 / 箱	960 / 箱
88-5502-R	5.0 ml	凸盖	青春绿	是	是	是	48 / 袋, 10 包 / 盒, 2 盒 / 箱	960 / 箱
88-5503-R	5.0 ml	凸盖	巴罗克蓝	是	是	是	48 / 袋, 10 包 / 盒, 2 盒 / 箱	960 / 箱
88-5505-R	5.0 ml	凸盖	梦幻紫	是	是	是	48 / 袋, 10 包 / 盒, 2 盒 / 箱	960 / 箱



5.0ml 外旋, 架装



2.0ml 外旋, 架装

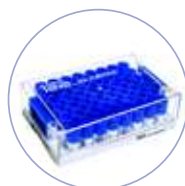

1.0ml 外旋, 架装

产品型号	描述	盖子类型	隔断	颜色	底码	侧码	外部尺寸 (mm)	包装规格	总计
89-5101-F	1.0 ml 管 + 板架	平盖	48 格, 方孔	畅想蓝	是	是	128 x 85 x 38.1	10 个 / 盒, 2 盒 / 箱	960 管 +20 板架
89-5102-F	1.0 ml 管 + 板架	平盖	48 格, 方孔	青春绿	是	是	128 x 85 x 38.1	10 个 / 盒, 2 盒 / 箱	960 管 +20 板架
89-5103-F	1.0 ml 管 + 板架	平盖	48 格, 方孔	巴罗克蓝	是	是	128 x 85 x 38.1	10 个 / 盒, 2 盒 / 箱	960 管 +20 板架
89-5105-F	1.0 ml 管 + 板架	平盖	48 格, 方孔	梦幻紫	是	是	128 x 85 x 38.1	10 个 / 盒, 2 盒 / 箱	960 管 +20 板架
89-5101-R	1.0 ml 管 + 板架	凸盖	48 格, 方孔	畅想蓝	是	是	128 x 85 x 38.1	10 个 / 盒, 2 盒 / 箱	960 管 +20 板架
89-5102-R	1.0 ml 管 + 板架	凸盖	48 格, 方孔	青春绿	是	是	128 x 85 x 38.1	10 个 / 盒, 2 盒 / 箱	960 管 +20 板架
89-5103-R	1.0 ml 管 + 板架	凸盖	48 格, 方孔	巴罗克蓝	是	是	128 x 85 x 38.1	10 个 / 盒, 2 盒 / 箱	960 管 +20 板架
89-5105-R	1.0 ml 管 + 板架	凸盖	48 格, 方孔	梦幻紫	是	是	128 x 85 x 38.1	10 个 / 盒, 2 盒 / 箱	960 管 +20 板架
89-5201-F	2.0 ml 管 + 板架	平盖	48 格, 方孔	畅想蓝	是	是	128 x 85 x 49.5	10 个 / 盒, 2 盒 / 箱	960 管 +20 板架
89-5202-F	2.0 ml 管 + 板架	平盖	48 格, 方孔	青春绿	是	是	128 x 85 x 49.5	10 个 / 盒, 2 盒 / 箱	960 管 +20 板架
89-5203-F	2.0 ml 管 + 板架	平盖	48 格, 方孔	巴罗克蓝	是	是	128 x 85 x 49.5	10 个 / 盒, 2 盒 / 箱	960 管 +20 板架
89-5205-F	2.0 ml 管 + 板架	平盖	48 格, 方孔	梦幻紫	是	是	128 x 85 x 49.5	10 个 / 盒, 2 盒 / 箱	960 管 +20 板架
89-5201-R	2.0 ml 管 + 板架	凸盖	48 格, 方孔	畅想蓝	是	是	128 x 85 x 49.5	10 个 / 盒, 2 盒 / 箱	960 管 +20 板架
89-5202-R	2.0 ml 管 + 板架	凸盖	48 格, 方孔	青春绿	是	是	128 x 85 x 49.5	10 个 / 盒, 2 盒 / 箱	960 管 +20 板架
89-5203-R	2.0 ml 管 + 板架	凸盖	48 格, 方孔	巴罗克蓝	是	是	128 x 85 x 49.5	10 个 / 盒, 2 盒 / 箱	960 管 +20 板架
89-5205-R	2.0 ml 管 + 板架	凸盖	48 格, 方孔	梦幻紫	是	是	128 x 85 x 49.5	10 个 / 盒, 2 盒 / 箱	960 管 +20 板架
89-5501-F	5.0 ml 管 + 板架	平盖	48 格, 方孔	畅想蓝	是	是	128 x 85 x 86	6 个 / 盒, 2 盒 / 箱	576 管 +12 板架
89-5502-F	5.0 ml 管 + 板架	平盖	48 格, 方孔	青春绿	是	是	128 x 85 x 86	6 个 / 盒, 2 盒 / 箱	576 管 +12 板架
89-5503-F	5.0 ml 管 + 板架	平盖	48 格, 方孔	巴罗克蓝	是	是	128 x 85 x 86	6 个 / 盒, 2 盒 / 箱	576 管 +12 板架
89-5505-F	5.0 ml 管 + 板架	平盖	48 格, 方孔	梦幻紫	是	是	128 x 85 x 86	6 个 / 盒, 2 盒 / 箱	576 管 +12 板架
89-5501-R	5.0 ml 管 + 板架	凸盖	48 格, 方孔	畅想蓝	是	是	128 x 85 x 86	6 个 / 盒, 2 盒 / 箱	576 管 +12 板架
89-5502-R	5.0 ml 管 + 板架	凸盖	48 格, 方孔	青春绿	是	是	128 x 85 x 86	6 个 / 盒, 2 盒 / 箱	576 管 +12 板架
89-5503-R	5.0 ml 管 + 板架	凸盖	48 格, 方孔	巴罗克蓝	是	是	128 x 85 x 86	6 个 / 盒, 2 盒 / 箱	576 管 +12 板架
89-5505-R	5.0 ml 管 + 板架	凸盖	48 格, 方孔	梦幻紫	是	是	128 x 85 x 86	6 个 / 盒, 2 盒 / 箱	576 管 +12 板架



适配 5.0ml 冻存管



适配 2.0ml 冻存管



适配 1.0 冻存管

产品型号	容量	颜色	隔断	外部尺寸 (mm)	包装规格	总计
98-5527	1.0 ml	白色	48 格, 方孔	128 x 85 x 38.1	12 / 盒, 2 盒 / 箱	24 / 箱
98-5627	2.0 ml	白色	48 格, 方孔	128 x 85 x 49.5	12 / 盒, 2 盒 / 箱	24 / 箱
98-5727	5.0 ml	白色	48 格, 方孔	128 x 85 x 86	6 / 盒, 2 盒 / 箱	12 / 箱



>> 产品特点

- SBS 管底部预置二维码和明码, 100% 清晰可读
- SBS 板架侧面标记三码, 底部预置同样信息二维码, 实现管、架的同步追溯
- 上下滑动卡扣即可开锁
- 二维码激光蚀刻, 耐 DMSO 等有机溶剂, 防磨损不脱落
- SBS 板架和 SBS 冻存管完美契合, 便于高通量自动化操作

参数

- 耐受 -196℃ ~ 121℃, 液氮气相条件下安全存储



散装



产品型号	螺纹样式	容量	颜色	底码	书写区	灭菌	包装规格	总计
88-4033	内旋	0.3ml	蓝色	是	否	是	96 个 / 包, 10 包 / 盒, 2 盒 / 箱	1920 个 / 箱
88-4053	内旋	0.5ml	蓝色	是	否	是	96 个 / 包, 10 包 / 盒, 2 盒 / 箱	1920 个 / 箱
88-4083	内旋	0.75ml	蓝色	是	否	是	96 个 / 包, 10 包 / 盒, 2 盒 / 箱	1920 个 / 箱
88-4103	内旋	1.0ml	蓝色	是	否	是	96 个 / 包, 10 包 / 盒, 2 盒 / 箱	1920 个 / 箱

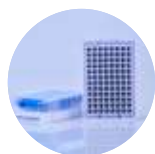

0.3ml & 0.5ml 内旋, 盒装

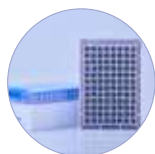

0.75ml & 1.0ml 内旋, 盒装

产品型号	描述	管盖颜色	底码	侧码	隔断	外部尺寸 (mm)	包装规格	总计
89-4233	0.3ml 管 + 盖	蓝色	是	否	96 格, 方孔	128 x 85 x 35	10 包 / 盒, 2 盒 / 箱	1920 个 / 箱
89-4253	0.5ml 管 + 盖	蓝色	是	否	96 格, 方孔	128 x 85 x 35	10 包 / 盒, 2 盒 / 箱	1920 个 / 箱
89-4283	0.75ml 管 + 盖	蓝色	是	否	96 格, 方孔	128 x 85 x 54	10 包 / 盒, 2 盒 / 箱	1920 个 / 箱
89-4213	1.0ml 管 + 盖	蓝色	是	否	96 格, 方孔	128 x 85 x 54	10 包 / 盒, 2 盒 / 箱	1920 个 / 箱



SBS 标准冻存板架

产品型号	容量	颜色	隔断	外部尺寸 (mm)	包装规格	总计
98-4217	0.3ml & 0.5ml	白色	96 格, 方孔	128 x 85 x 35	10 / 盒, 2 盒 / 箱	20 / 箱
98-4227	0.75ml & 1.0ml	白色	96 格, 方孔	128 x 85 x 54	10 / 盒, 2 盒 / 箱	20 / 箱

纸冻存盒



>> 产品特点

- 内外超白高强度纸板材质
- 分为白色亮膜和彩色哑光膜纸冷冻盒
- 盒盖预置标签书写区，便于样本区分；外表覆膜可有效防水
- 2 英寸冻存盒适配 1.5ml 和 2.0ml 冻存管
3 英寸适配 5ml 冻存管
- 可提供 90-1281&90-1200 无覆膜纸质冷冻盒

参数

- 耐受 -196℃ ~ 121℃，打孔后用于液氮保存



标签区域



产品型号	高度	隔断	颜色	覆膜样式	外部尺寸 (mm)	包装规格	总计
90-1200	2 in	100 格	白色	否	132 x 132 x 53	5 / 袋, 20 袋 / 箱	100 / 箱
90-1281	2 in	81 格	白色	否	132 x 132 x 53	5 / 袋, 20 袋 / 箱	100 / 箱
90-1300	3 in	100 格	白色	否	133 x 133 x 76	5 / 袋, 20 袋 / 箱	100 / 箱
90-1381	3 in	81 格	白色	否	133 x 133 x 76	5 / 袋, 20 袋 / 箱	100 / 箱
90-2281	2 in	81 格	白色	亮光膜	133 x 133 x 53	5 / 袋, 20 袋 / 箱	100 / 箱
90-2200	2 in	100 格	白色	亮光膜	133 x 133 x 53	5 / 袋, 20 袋 / 箱	100 / 箱
90-5281	2 in	81 格	混色	亚光膜	133 x 133 x 53	5 / 袋, 20 袋 / 箱	100 / 箱
90-5200	2 in	100 格	混色	亚光膜	133 x 133 x 53	5 / 袋, 20 袋 / 箱	100 / 箱
90-2381	3 in	81 格	白色	亮光膜	133 x 133 x 76	5 / 袋, 20 袋 / 箱	100 / 箱
90-2300	3 in	100 格	白色	亮光膜	133 x 133 x 76	5 / 袋, 20 袋 / 箱	100 / 箱
90-5016	/	16 格	白色	否	适配 50ml 管	5 / 袋, 20 袋 / 箱	100 / 箱
90-1536	/	36 格	白色	否	适配 15ml 管	5 / 袋, 20 袋 / 箱	100 / 箱



>>产品特点

- 箱体超厚纸板，表面覆膜防水，格挡 PP 材质
- 翻盖式设计，避免盒盖放置混乱；盒盖预置网格坐标，箱体编号印刷，便于样本定位
- 1 英寸 100 格、2 英寸 100 格和 81 格、3.75 英寸 81 格等多种规格，适配 0.5ml、1.0ml、1.5ml、2.0ml 或 5.0ml 微型管和冻存管；提供 5 种颜色选择

参数

- 格挡换为纸质格挡后，在箱体上打孔可用于液氮存储

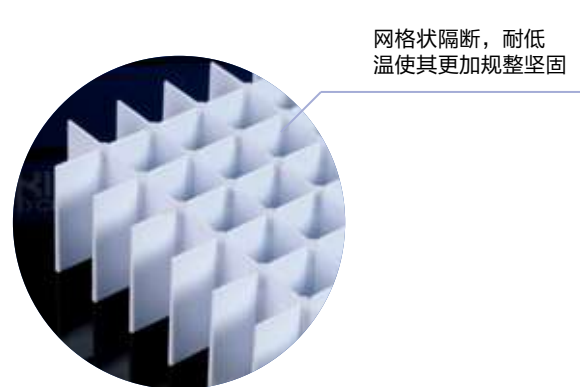
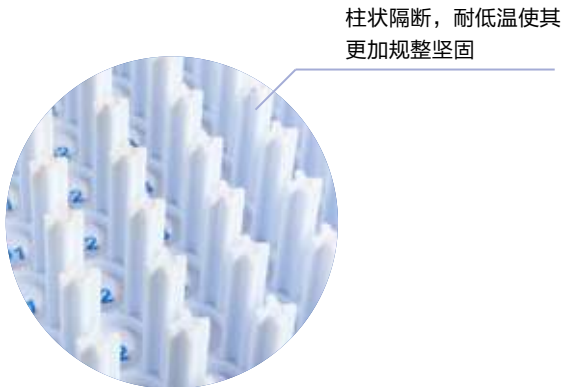

产品型号	高度	隔断	颜色	隔断材料	隔断类型	外部尺寸 (mm)	包装规格	总计
90-8100	1in	100 格	蓝色	PP	柱状隔断	133 x 133 x 36	5 / 袋, 4 包 / 箱	20 / 箱
90-8281	2in	81 格	混色	PP	网格状隔断	133 x 133 x 53	5 / 袋, 4 包 / 箱	20 / 箱
90-8200	2in	100 格	混色	PP	柱状隔断	133 x 133 x 53	5 / 袋, 4 包 / 箱	20 / 箱
90-8381	3.75in	81 格	蓝色	PP	网格状隔断	133 x 133 x 95	5 / 袋, 4 包 / 箱	20 / 箱

*1 英寸冻存盒适配 0.5ml 冻存管

*2 英寸冻存盒适配 1.5ml, 2.0ml 冻存管

*3.75 英寸冻存盒适配 5.0ml 冻存管

PC 冻存盒

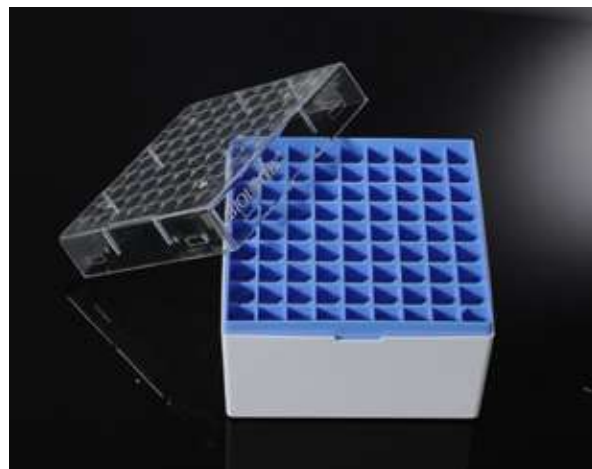

>> 产品特点

- 高强度聚碳酸酯制成，耐醇类等温和有机溶剂，可反复冻融
- 提供 5×5 (25 格)、9×9 (81 格)、10×10 (100 格)
- 适配 0.5ml、1.0ml、1.5ml、2.0ml 或 5.0ml 冻存管和微量管
- 盒体预置定位标识，独特缝隙和线条设计便于快速制冷
- 切角设计，便于盒盖快速准确放置
- 提供五种颜色选择

参数

- 适用于超低温冰箱和液氮环境存储
- 耐受温度：-196℃ ~ 121℃



90-9210

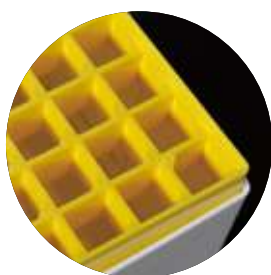

90-9009

数字标识便于样品管理



90-9381

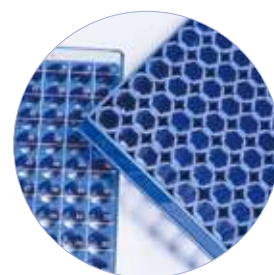

98- 系列冻存盒底部镂空，便于扫描

产品型号	高度	隔断	颜色	外部尺寸 (mm)	包装规格	总计
90-9009	2 in	81 格	混色	133 x 133 x 53	5 个/袋, 4 包/箱	20 / 箱
90-9210	2 in	100 格	混色	133 x 133 x 53	5 个/袋, 4 包/箱	20 / 箱
90-9250	2 in	25 格	混色	75 x 75 x 53	5 个/袋, 6 包/箱	30 / 箱
90-9381	3.75 in	81 格	混色	133 x 133 x 95	5 个/袋, 4 包/箱	20 / 箱
98-0113	1 in	100 格	蓝色	133 x 133 x 36	3 个/包, 2 包/盒, 2 盒/箱	12 / 箱
98-0200	2 in	100 格	蓝色	136 x 136 x 53	3 个/包, 2 包/盒, 2 盒/箱	12 / 箱
98-0213	2 in	100 格	蓝色	133 x 133 x 53	3 个/包, 2 包/盒, 2 盒/箱	12 / 箱
98-0313	3.75 in	81 格	蓝色	133 x 133 x 95	3 个/包, 2 包/盒, 2 盒/箱	12 / 箱
98-1213	2 in	81 格	蓝色	133 x 133 x 53	3 个/包, 2 包/盒, 2 盒/箱	12 / 箱

*1 英寸冻存盒适配 0.5ml 冻存管

*2 英寸冻存盒适配 1.5ml, 2.0ml 冻存管

*3.75 英寸冻存盒适配于 5.0ml 冻存管

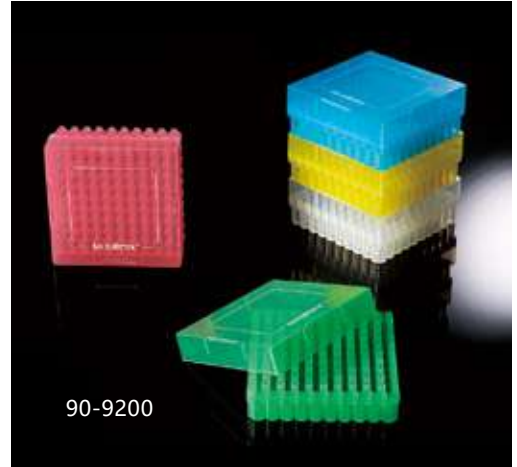

>> 产品特点

- 高透明聚丙烯材质制成，耐醇类等温和有机溶剂
- 可反复冻融
- 提供 5×5 (25 格)、9×9 (81 格)、10×10 (100 格)
- 适配 0.5ml、1.0ml、1.5ml 或 2.0ml 冻存管和微量管
- 连盖和天地盖两种设计，箱体预置定位标识，独特缝隙和线条设计便于快速制冷
- 盒体切角设计，便于盒盖快速准确放置
- 提供五种颜色选择

参数

- 适用于超低温冰箱存储
- 耐受温度：-86℃ ~ 121℃



90-9200



90-9100
(连盖)



90-9081

数字标识便与样品管理

产品型号	高度	隔断	颜色	外部尺寸 (mm)	包装规格	总计
90-9025	2 in	25 格	混色	75 x 75 x 53	5 / 袋, 6 包 / 箱	30 / 箱
90-9081	2 in	81 格	混色	133 x 133 x 53	5 / 袋, 4 包 / 箱	20 / 箱
90-9100	2 in	100 格	混色	141 x 154 x 55	5 / 袋, 4 包 / 箱	20 / 箱
90-9200	2 in	100 格	混色	133 x 133 x 53	5 / 袋, 4 包 / 箱	20 / 箱



上取式抽屉型冻存架



经济系列框架型冻存架

>> 产品特点

上取式抽屉型冻存架

- 材质：耐腐蚀性不锈钢超厚钢板材质
- 适配 2 英寸和 1 英寸冻存盒，适配国际标准化冰箱
- 滑槽设计可有效避免结冰，有凸出抽拉把手设计，翻边设计避免划伤，抽屉上附有样本标识的彩色标签
- 冻存架可根据用户实际需求搭配定制

经济系列框架型冻存架

- 材质：耐腐蚀性不锈钢超厚钢板材质
- 适配 2 英寸和 1 英寸冻存盒，适配国际标准化冰箱
- 经济系列框架型结构简单，重量轻，便于整体取用和批量冻存盒管理
- 冻存架可根据用户实际需求搭配定制

产品型号	产品类型	容量 (长 x 高)	尺寸 (深 x 宽 x 高) mm	储盒尺寸 (mm)
99-7215	上取式抽屉型	3 x 5	420 x 140 x 290	133 x 133 x 53
99-7216	上取式抽屉型	4 x 4	550 x 140 x 232	133 x 133 x 53
99-7220	上取式抽屉型	4 x 5	550 x 140 x 290	133 x 133 x 53
99-7224	上取式抽屉型	4 x 6	550 x 140 x 348	133 x 133 x 53
99-7225	上取式抽屉型	5 x 5	675 x 140 x 290	133 x 133 x 53
99-7228	上取式抽屉型	4 x 7	550 x 140 x 406	133 x 133 x 53
99-2212	经济系列框架型	3 x 4	420 x 140 x 235	133 x 133 x 53
99-2215	经济系列框架型	3 x 5	420 x 140 x 290	133 x 133 x 53
99-2216	经济系列框架型	4 x 4	560 x 140 x 235	133 x 133 x 53
99-2220	经济系列框架型	4 x 5	560 x 140 x 290	133 x 133 x 53
99-2224	经济系列框架型	4 x 6	560 x 140 x 340	133 x 133 x 53
99-2225 [#]	经济系列框架型	5 x 5	680 x 137 x 284	133 x 133 x 52
99-2230	经济系列框架型	5 x 6	685 x 140 x 340	133 x 133 x 53

[#]: 新型号和新尺寸将在旧型号售完后提供，请在订购前与我们联系。



侧取式抽屉型冻存架



卧式冻存架

>> 产品特点

侧取式抽屉型冻存架

- 耐腐蚀性不锈钢超厚钢板制成
- 适配 2 英寸和 1 英寸冻存盒，适配国际标准化冰箱
- 侧取式设计更利于冻存盒侧面信息标记和冻存盒快速取用
- 冻存架可根据用户实际需求搭配定制

卧式冻存架

- 材质：耐腐蚀性不锈钢超厚钢板材质或高性能铝合金材质
- 适配 2 英寸和 1 英寸冻存盒，适配国际标准化冰箱
- 卧式冻存架结构简单、使用轻便，尤其适用液氮罐样品保存
- 冻存架可根据用户实际需求搭配定制

产品型号	产品类型	容量 (长 x 高)	尺寸 (深 x 宽 x 高) mm	储盒尺寸 (mm)
99-5212	侧取式抽屉型	3 x 4	420 x 140 x 240	133 x 133 x 53
99-5215	侧取式抽屉型	3 x 5	420 x 140 x 295	133 x 133 x 53
99-5216	侧取式抽屉型	4 x 4	560 x 140 x 240	133 x 133 x 53
99-5220	侧取式抽屉型	4 x 5	560 x 140 x 295	133 x 133 x 53
99-5224	侧取式抽屉型	4 x 6	560 x 140 x 350	133 x 133 x 53
99-5225 [#]	侧取式抽屉型	5 x 5	700 x 140 x 300	133 x 133 x 52
99-6206	卧式	1 x 6	142 x 140 x 345	133 x 133 x 53
99-6207	卧式	1 x 7	142 x 140 x 400	133 x 133 x 53
99-6208	卧式	1 x 8	142 x 140 x 458	133 x 133 x 53
99-6209 [#]	卧式	1 x 9	140 x 140 x 506	133 x 133 x 52
99-6210 [#]	卧式	1 x 10	140 x 140 x 562	133 x 133 x 52
99-6211 [#]	卧式	1 x 11	140 x 140 x 618	133 x 133 x 52
99-6212 [#]	卧式	1 x 12	140 x 140 x 674	133 x 133 x 52
99-6213 [#]	卧式	1 x 13	140 x 140 x 730	133 x 133 x 52

#: 新型号和新尺寸将在旧型号售完后提供，请在订购前与我们联系。

多道开盖器



>> 产品特点

- 操作简单方便，可同时对单排 8 / 6 支冻存管进行开关盖操作。
- 具有 3 秒内自动列式开盖和关盖的性能，极大提高了处理量
- 按照各类管盖所特有的最佳扭矩，自动调整旋紧。
- 器件采用轻量、易用，良好的工程学设计，可单手操作。
- 操作静音。超长的电池待机时间和续航能力，方便实验室人员的实际操作。

产品型号	电源	可连续工作时间	待机时长	开盖 / 关盖用时	尺寸 (LxWxH)	适配盖子类型
CKS-4008	110V-240V, 50-60Hz	5H	30 Days	3S	95mm x 46mm x 255mm	内旋盖
CKS-5008	110V-240V, 50-60Hz	5H	30 Days	3S	95mm x 46mm x 255mm	外旋盖
CKS-5006R	110V-240V, 50-60Hz	5H	30 Days	3S	95mm x 46mm x 255mm	外旋盖 (凸盖)
CKS-5006F	110V-240V, 50-60Hz	5H	30 Days	3S	95mm x 46mm x 255mm	外旋盖 (平盖)



>> 产品特点

- 15/30S 内完成 48 或 96 孔整板冻存管开 / 关盖操作
- 抽屉式输入 / 输出口，降低污染风险
- 开盖头可定制，适配不同品牌冻存管板架
- 紧凑、小巧型设计，可置于桌面与其他设备集成为自动化工作流水线
- 触摸屏操作导航设计，易于实验室操作人员轻松上手
- 扭矩精准，确保每次开 / 关盖至最佳位置，提高操作精度、降低零部件磨损

产品型号	电源	工作环境	尺寸	重量	开盖用时	关盖用时
CKS-4096	220V,50Hz	-20℃ ~ 45℃	220 x 320 x 370mm	12KG	≤30S	≤15S
CKS-5096	220V,50Hz	-20℃ ~ 45℃	220 x 320 x 370mm	12KG	≤30S	≤15S



第一代 CryoKING 单管扫描枪

- 一维码、二维码通用
- 红外线识别技术，识别速度快
- 可搭配专业扫描显示软件

产品型号	描述	扫描类型
CKS-0101	手持有线扫描枪	单支

CryoKING 第三代智能扫描仪

CryoKING 第三代智能扫描仪 是一款基于相机的高速条码扫描仪，专为生物样本库和超低温 (-20°C) 冷冻箱扫描而设计。它能够捕获可读的条码和底部条码，并为数据库提供多种选项的二维数据输出。



>> 产品特点

- 3s 内精准扫描
- 管码 & 盒码一次扫描
- 防雾化防冷凝
- -20°C 环境安全操作
- 兼容各类型冻存盒
- 扫描软件自动控制
- 缺管扫描报警
- 自动重复校准扫描

产品型号	尺寸		重量
CKS-1301	8.25" D × 6.25" W × 11.5" H	21 cm × 16 cm × 29 cm	8 lbs.(3.68kg)
电流：100-240VAC~50/60Hz, 1.25A; 美国、英国、欧洲或用户指定的通用电源 工作环境：-4°F 至 95°F (-20°C 至 35°C) 系统要求：Windows 10、8、7、Vista；USB 2.0 两个 USB 端口			
CryoKING 三代智能扫描仪 1 年保修			

自动化工作站

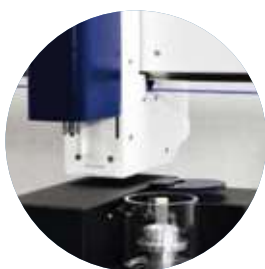

称重



重新排序



标签打印和粘贴



2D码扫描

产品型号	最大容量	模块	外部尺寸 (mm)	重量
CKS-1520	20 个 SBS 管架	标配: 排序、读码、称重	72 x 53 x 40 cm	27 kg
CKS-1523	20 个 SBS 管架	选配: 液位监测、DMSO 检测、打印贴标、低温操作柜模块	根据选配	根据选配



Customized Solutions
Professional Consulting Service
Efficient After-sale Service

至尊生物样本库管理软件

CryoKING Crown 至尊皇冠生物样本库管理软件采用云服务和独立服务器两种平台，采取简洁的操作方式、可视化的操作界面、标准化的生物样本库操作流程，实现生物样本库管理的便捷、标准和可追溯性，是科学研究中生物样本数据管理和查询统计的首选工具。

>> 产品特点

- 云服务、独立服务器两种平台
- B/S 架构，无需安装，浏览器直接操作
- 多语言设置，可视化操作界面
- SOP 标准化操作流程
- 可定制的数据提醒功能
- 标准 API 接口方便数据输出



巴洛克超低温冰箱系列可应用于保存病毒、病菌、红细胞、白细胞、皮肤、骨骼、精液、生物制品、远洋制品、电子器件、特殊材料的低温试验等，适用于血站、医院、防疫站、科研院所、电子化工等企业实验室、生物医学工程研究所，远洋渔业公司等

-150℃深低温冷冻储存箱

-86℃超低温冷冻储存箱

-80℃超低温冷冻储存箱

-60℃超低温冷冻储存箱

-40℃超低温冷冻储存箱

-25℃医用低温箱

医用冷藏冷冻箱

2~8℃医用冷藏箱

4 ± 1℃血液冷藏箱



液氮存储罐



巴罗克液氮罐系列可为用户提供安全可靠的深低温液氮储存系统，罐体采用优质不锈钢或铝合金材质，可靠的设计保证最低液氮消耗和最大的样本储存容量；先进抽空技术、绝热技术和高真空持久保持等技术保证了无故障样本安全储存和良好均匀的温度。

生物样本库系列

实验室系列

便携储存系列

运输储存系列

航空运输系列

液氮补充系列

静态储存系列





常规耗材

常规耗材是指在生物和医学实验室中作为基础实验操作的常备耗材，此类耗材可应用于生物医学科研实验多种操作流程，是实验室至关重要的耗材装备。从离心管、试管到实验手套、载玻片等，可通用于微生物实验、基因工程实验、分子生物学实验、细胞工程学实验等基础实验操作。

微型离心管



>> 产品特点

- 医疗级聚丙烯材质制成，可耐受高温高压
- 管体高透明，便于样本观测
- 管盖独特设计，增强密封性，可单手操作
- 平盖设计易于书写和标记

参数

- 耐受温度范围：-20℃ ~ 121℃
- 耐受最大离心力：20,000G，适用于高速离心



5ml 试管底部

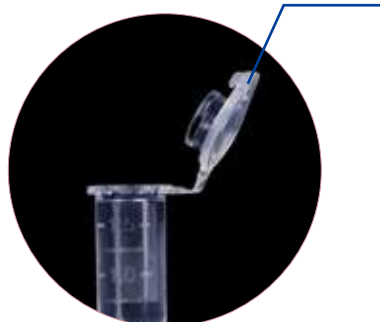

80-0015



80-1500

产品型号	容量	颜色	灭菌	包装规格
80-0500	0.5ml	无色	否	500个/袋/盒, 5000个/箱
80-0015	1.5ml	无色	否	500个/袋/盒, 5000个/箱
80-1500	1.5ml	无色	否	500个/袋/盒, 5000个/箱
80-1500-S	1.5ml	无色	是	500个/袋/盒, 5000个/箱
80-0020	2.0ml	无色	否	500个/袋/盒, 5000个/箱
80-0050C	5.0ml	无色	否	200个/袋/盒, 2000个/箱
80-0050R	5.0ml	无色	否	200个/袋/盒, 2000个/箱
80-1501*	1.5ml	红色	否	500个/袋/盒, 5000个/箱
80-1502*	1.5ml	黄色	否	500个/袋/盒, 5000个/箱
80-1503*	1.5ml	蓝色	否	500个/袋/盒, 5000个/箱

* 联系我们获取定制产品信息

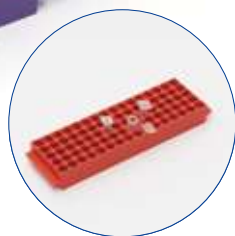

>> 产品特点

微型离心管架

- 高强度塑料制成，耐酒精等温和溶剂
- 侧边磨砂用于书写标记，把手设计易于取用
- 5 × 16 (80) 分布，铸造数字标识清晰

PP 离心管架

- 医疗级聚丙烯材质制成，高强度，高韧性
- 50 孔设计适用于放置 15ml 离心管
25 孔设计适用于放置 50ml 离心管
- 上下固定孔设计，有效保证承载的稳定性

纸质离心管架

- 耐用硬纸板和白色外层纸制成
- 36 格设计适用于放置 15ml 离心管
16 格设计适用于放置 50ml 离心管
- 盖子可移动，便于书写标记



纸质离心管架
工作温度范围：
-196℃至 121℃

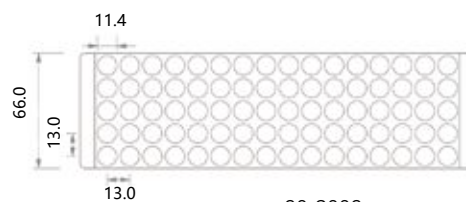
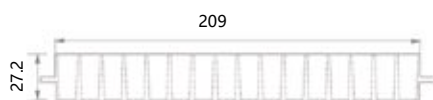

产品型号	颜色	隔断	灭菌	包装规格
90-8009	混色	80 格	否	20 个 / 箱
90-5016	白色	16 格	否	100 个 / 箱
90-1536	白色	36 格	否	100 个 / 箱
90-1550	蓝色	50 格	否	20 个 / 箱
90-5025	蓝色	25 格	否	20 个 / 箱

吸头

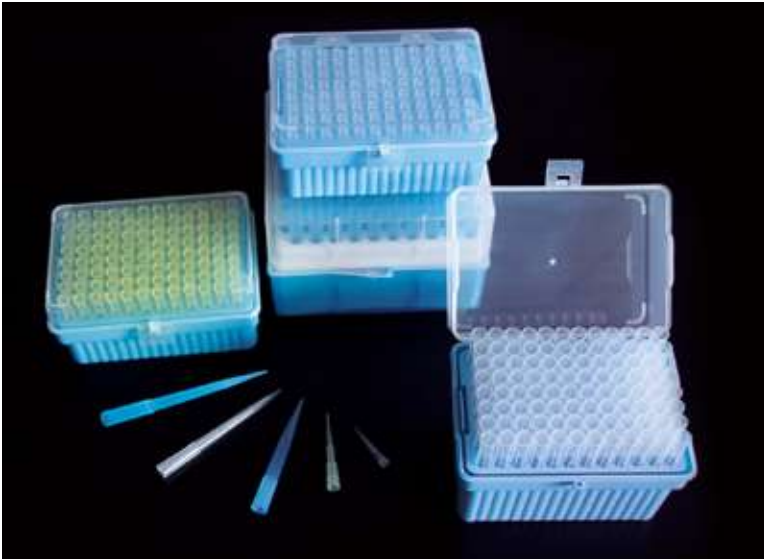

>> 产品特点

- 医疗级聚丙烯材质制成，耐高温高压
- 提供 10 μ L、200 μ L 和 1000 μ L 三种容量，适配标准手动和电子移液器
- 10 μ L、200 μ L 吸头有精确刻度线设计，200 μ L 有导角设计，1000 μ L 有加长设计，便于深度取液
- 无 RNase、无 DNase、无致热源
- 提供 EO 灭菌架装和普通散装



产品型号	容量	颜色	灭菌	包装规格	总计
20-0010	10 μ l	无色	否	1,000 / 袋, 2 袋 / 盒, 5 盒 / 箱	10000 / 箱
21-0010	10 μ l	无色	是	96 / 架, 10 架 / 盒, 10 盒 / 箱	9600 / 箱
20-0200	200 μ l	黄色	否	1,000 / 袋 / 盒, 10 盒 / 箱	10000 / 箱
21-0200	200 μ l	黄色	是	96 / 架, 10 架 / 盒, 10 盒 / 箱	9600 / 箱
20-1000	1000 μ l	蓝色	否	1,000 / 袋 / 盒, 10 盒 / 箱	10000 / 箱
21-1000	1000 μ l	蓝色	是	100 / 架, 6 架 / 盒, 10 盒 / 箱	6000 / 箱
20-1250	1000 μ l 加长版	无色	否	1,000 / 袋 / 盒, 10 盒 / 箱	10000 / 箱
21-1250	1000 μ l 加长版	无色	是	96 / 架, 6 架 / 盒, 10 盒 / 箱	5760 / 箱
20-1251	1000 μ l 超长版	蓝色	否	1,000 / 袋 / 盒, 10 盒 / 箱	10000 / 箱
21-5000ES	5ml	无色	是	24 / 架, 30 架 / 箱	720 / 箱
20-5000ES	5ml	无色	否	100 / 袋, 20 袋 / 箱	2000 / 箱
21-1100ES	10ml	无色	是	24 / 架, 40 架 / 箱	960 / 箱
20-1100ES	10ml	无色	否	100 / 袋, 10 袋 / 箱	1000 / 箱
21-5000TS	5ml	无色	是	40 / 架, 40 架 / 箱	1600 / 箱
20-5000TS	5ml	无色	否	100 / 袋, 20 袋 / 箱	2000 / 箱
21-1100TS	10ml	无色	是	24 / 架, 40 架 / 箱	960 / 箱
20-1100TS	10ml	无色	否	100 / 袋, 10 袋 / 箱	1000 / 箱



>> 产品特点

- 吸头由医疗级聚丙烯材质制成，滤芯由超高分子量聚乙烯制成，有良好的疏水性
- 生物级净化车间生产，确保产品无污染
- 吸头直，低吸附，确保精准吸取珍贵样本
- 提供 10 μ L、20 μ L、50 μ L、100 μ L、200 μ L 和 1000 μ L 六种容量
- 滤芯可防止样品交叉污染，并减少气体残留对操作人员的危害，保证吸样的安全性和可重复性
- 提供无菌架装
- 无 RNase、无 DNase、无致热源



外部尺寸 = mm

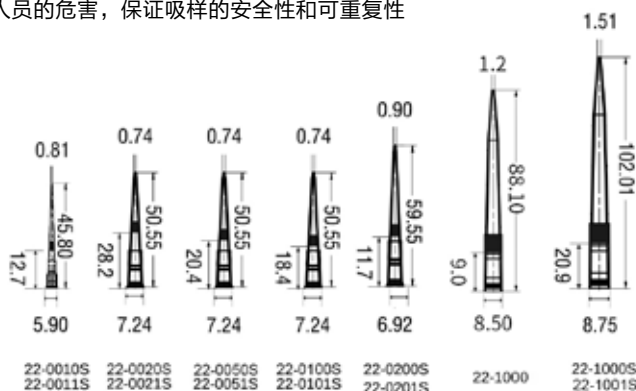

产品型号	容量	颜色	灭菌	低吸附	包装规格	总计
22-0010S	10 μ l 加长版	无色	否	否	1000 个 / 袋, 40 袋 / 箱	40000 个 / 箱
22-0011S	10 μ l 加长版	无色	否	是	1000 个 / 袋, 40 袋 / 箱	40000 个 / 箱
22-0020S	20 μ l	黄色	否	否	1000 个 / 袋, 20 袋 / 箱	20000 个 / 箱
22-0021S	20 μ l	无色	否	是	1000 个 / 袋, 20 袋 / 箱	20000 个 / 箱
22-0050S	50 μ l	无色	否	否	1000 个 / 袋, 20 袋 / 箱	20000 个 / 箱
22-0051S	50 μ l	无色	否	是	1000 个 / 袋, 20 袋 / 箱	20000 个 / 箱
22-0100S	100 μ l	无色	否	否	1000 个 / 袋, 20 袋 / 箱	20000 个 / 箱
22-0101S	100 μ l	无色	否	是	1000 个 / 袋, 20 袋 / 箱	20000 个 / 箱
22-0200S	200 μ l 加长版	无色	否	否	1000 个 / 袋, 20 袋 / 箱	20000 个 / 箱
22-0201S	200 μ l 加长版	无色	否	是	1000 个 / 袋, 20 袋 / 箱	20000 个 / 箱
22-1000	1000 μ l	蓝色	否	否	1000 个 / 袋 / 盒, 10 盒 / 箱	10000 个 / 箱
22-1000S	1000 μ l 加长版	无色	否	否	1000 个 / 袋, 10 袋 / 箱	10000 个 / 箱
22-1001S	1000 μ l 加长版	无色	否	是	1000 个 / 袋, 10 袋 / 箱	10000 个 / 箱
22-5000ES	5ml	无色	否	否	100 / 袋, 20 袋 / 箱	2000 / 箱
22-1100ES	10ml	无色	否	否	100 / 袋, 10 袋 / 箱	1000 / 箱
22-5000TS	5ml	无色	否	否	100 / 袋, 20 袋 / 箱	2000 / 箱
22-1100TS	10ml	无色	否	否	100 / 袋, 10 袋 / 箱	1000 / 箱

滤芯吸头 - 架装



>> 产品特点

- 吸头由医疗级聚丙烯材质制成，滤芯由超高分子量聚乙烯制成，有良好的疏水性
- 生物级净化车间生产，确保产品无污染
- 吸头直，低吸附，确保精准吸取珍贵样本
- 提供 10 μ L、20 μ L、50 μ L、100 μ L、200 μ L、300 μ L 和 1000 μ L 六种容量
- 滤芯可防止样品交叉污染，并减少气体残留对操作人员的危害，保证吸样的安全性和可重复性
- 提供无菌架装
- 无 RNase、无 DNase、无致热源

吸头更直，提高使用效率

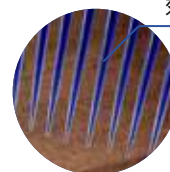

箱体小便签，使用更方便

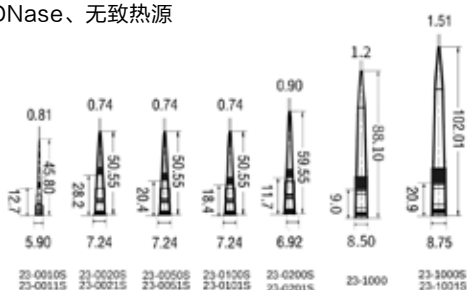

外部尺寸 = mm

独特的盒底设计，便于观察



产品型号	容量	颜色	灭菌	低吸附	包装规格	总计
23-0010S	10 μ l 加长版	无色	是	否	96 个 / 架, 50 架 / 箱	4800 个 / 箱
23-0011S	10 μ l 加长版	无色	是	是	96 个 / 架, 50 架 / 箱	4800 个 / 箱
23-0020S	20 μ l	黄色	是	否	96 个 / 架, 50 架 / 箱	4800 个 / 箱
23-0021S	20 μ l	无色	是	是	96 个 / 架, 50 架 / 箱	4800 个 / 箱
23-0050S	50 μ l	无色	是	否	96 个 / 架, 50 架 / 箱	4800 个 / 箱
23-0051S	50 μ l	无色	是	是	96 个 / 架, 50 架 / 箱	4800 个 / 箱
23-0100S	100 μ l	无色	是	否	96 个 / 架, 50 架 / 箱	4800 个 / 箱
23-0101S	100 μ l	无色	是	是	96 个 / 架, 50 架 / 箱	4800 个 / 箱
23-0200S	200 μ l 加长版	无色	是	否	96 个 / 架, 50 架 / 箱	4800 个 / 箱
23-0201S	200 μ l 加长版	无色	是	是	96 个 / 架, 50 架 / 箱	4800 个 / 箱
23-0300S	300 μ l	无色	是	否	96 个 / 架, 50 架 / 箱	4800 个 / 箱
23-0301S	300 μ l	无色	是	是	96 个 / 架, 50 架 / 箱	4800 个 / 箱
23-1000	1000 μ l	无色	是	否	96 个 / 架, 60 架 / 箱	5760 个 / 箱
23-1000S	1000 μ l 加长版	蓝色	是	否	96 个 / 架, 50 架 / 箱	4800 个 / 箱
23-1001S	1000 μ l 加长版	无色	是	是	96 个 / 架, 50 架 / 箱	4800 个 / 箱
23-5000ES	5ml	无色	是	否	24 / 架, 30 架 / 箱	720 / 箱
23-1100ES	10ml	无色	是	否	24 / 架, 40 架 / 箱	960 / 箱
23-5000TS	5ml	无色	是	否	40 / 架, 40 架 / 箱	1600 / 箱
23-1100TS	10ml	无色	是	否	24 / 架, 40 架 / 箱	960 / 箱

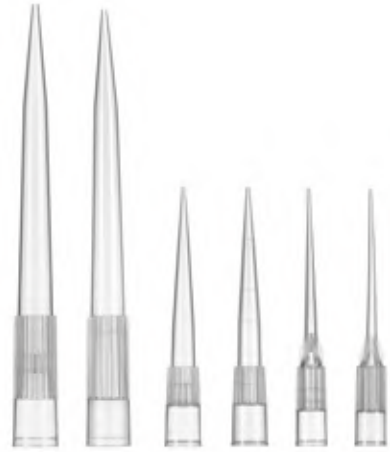

>> 产品特点

- 吸头由医疗级聚丙烯材质制成，滤芯由超高分子量聚乙烯制成，有良好的疏水性，耐高温高压
- 生物级净化车间生产，确保产品无污染
- 提供 20μL、200μL、300μL 和 1000μL 三种容量
- 提供滤芯 / 无滤芯款、低吸附 / 非低吸附款吸头
- 滤芯可防止样品交叉污染，并减少气体残留对操作人员的危害，保证吸样的安全性和可重复性
- 低吸附，确保精准吸取珍贵样本
- 盒体小标签，使用更便捷
- 无 RNase、无 DNase、无致热源
- 灭菌，SAL=10⁻⁶；无化学残留

适配 LTS 移液器吸头



产品型号	容量	灭菌	低吸附	包装规格
R23-0020	20μl	是	否	96 个 / 架, 50 盒 / 箱
R23-0021	20μl	是	是	96 个 / 架, 50 盒 / 箱
R23-0200	200μl	是	否	96 个 / 架, 50 盒 / 箱
R23-0201	200μl	是	是	96 个 / 架, 50 盒 / 箱
R23-0300	300μl	是	否	96 个 / 架, 50 盒 / 箱
R23-0301	300μl	是	是	96 个 / 架, 50 盒 / 箱
R23-1000	1000μl	是	否	96 个 / 架, 50 盒 / 箱
R23-1001	1000μl	是	是	96 个 / 架, 50 盒 / 箱
R23-1200	1200μl	是	否	96 个 / 架, 50 盒 / 箱
R23-1201	1200μl	是	是	96 个 / 架, 50 盒 / 箱

可提供非滤芯吸头

叠装吸头



>> 产品特点

- 100% 纯聚丙烯材料支制成；无滤芯
- 通用型吸头：10μl、200μl、300μl 以及 1000μl 四种容量
- LTS 吸头：10μl、200μl 以及 1000μl 三种容量
- 低吸附和非低吸附款吸头均可提供
- 无 RNase、无 DNase、无 DNA、无致热源、无 ATP
- 灭菌，SAL 10⁻⁶
- 无 RNase、无 DNase、无致热源

安全、稳定设计

连接顺畅

底部菱形设计

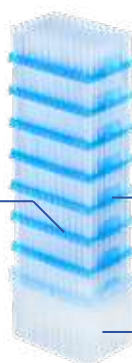

产品型号	容量	类型	灭菌	低吸附	包装规格
21-R0010S	0.1 ~ 10μl	通用型吸头	是	否	96 个 / 架, 10 架 / 套, 10 套 / 箱
21-R0011S	0.1 ~ 10μl	通用型吸头	是	是	96 个 / 架, 10 架 / 套, 10 套 / 箱
21-R0200S	1 ~ 200μl	通用型吸头	是	否	96 个 / 架, 12 架 / 套, 10 套 / 箱
21-R0201S	1 ~ 200μl	通用型吸头	是	是	96 个 / 架, 12 架 / 套, 10 套 / 箱
21-R0200ES	1 ~ 300μl	通用型吸头	是	否	96 个 / 架, 10 架 / 套, 10 套 / 箱
21-R0201ES	1 ~ 300μl	通用型吸头	是	是	96 个 / 架, 10 架 / 套, 10 套 / 箱
21-R1000S	100 ~ 1000μl	通用型吸头	是	否	96 个 / 架, 8 架 / 套, 10 套 / 箱
21-R1001S	100 ~ 1000μl	通用型吸头	是	是	96 个 / 架, 8 架 / 套, 10 套 / 箱
R21-R0020S	20μl	LTS 吸头	是	否	96 个 / 架, 10 架 / 套, 10 套 / 箱
R21-R0021S	20μl	LTS 吸头	是	是	96 个 / 架, 10 架 / 套, 10 套 / 箱
R21-R0200S	200μl	LTS 吸头	是	否	96 个 / 架, 10 架 / 套, 10 套 / 箱
R21-R0201S	200μl	LTS 吸头	是	是	96 个 / 架, 10 架 / 套, 10 套 / 箱
R21-R0300S	300μl	LTS 吸头	是	否	96 个 / 架, 8 架 / 套, 10 套 / 箱
R21-R0301S	300μl	LTS 吸头	是	是	96 个 / 架, 8 架 / 套, 10 套 / 箱
R21-R1000S	1000μl	LTS 吸头	是	否	96 个 / 架, 8 架 / 套, 10 套 / 箱
R21-R1001S	1000μl	LTS 吸头	是	是	96 个 / 架, 8 架 / 套, 10 套 / 箱
R21-R1200S	1200μl	LTS 吸头	是	否	96 个 / 架, 8 架 / 套, 10 套 / 箱
R21-R1201S	1200μl	LTS 吸头	是	是	96 个 / 架, 8 架 / 套, 10 套 / 箱



>> 产品特点

- 吸头由医疗级聚丙烯 / 黑色导电聚丙烯制成
- 适配 Beckman、Tecan、Hamilton 和 Agilent 系列工作站
- 可提供有 / 无滤芯，灭 / 未灭菌，透明 / 导电，是 / 否低吸附款吸头
- 无 RNase、无 DNase、无致热源
- 电子束灭菌，SAL=10⁻⁶；无化学残留



型号	容量	适配工作站	描述	长度 (mm)	包装规格
AB23-0020S	20μl	Beckman F3/N3	透明，带滤芯，灭菌，绿盒装	38.20	96 支 / 盒，10 盒 / 中盒，5 中盒 / 箱
AB23-0050S	50μl	Beckman F3/N3	透明，带滤芯，灭菌，蓝盒装	51.20	96 支 / 盒，10 盒 / 中盒，5 中盒 / 箱
AB23-0250S	250μl	Beckman F3/N3	透明，带滤芯，灭菌，紫盒装	51.20	96 支 / 盒，10 盒 / 中盒，5 中盒 / 箱
AT23-0020S	20μl	Tecan Genensis Freedom/ Freedom Evo	透明，带滤芯、灭菌	35.35	96 支 / 盒，24 盒 / 箱
AT23-0020CS	20μl	Tecan Genensis Freedom/ Freedom Evo	导电，带滤芯、灭菌	35.35	96 支 / 盒，24 盒 / 箱
AT23-0050S	50μl	Tecan Genensis Freedom/ Freedom Evo	透明，带滤芯、灭菌	58	96 支 / 盒，24 盒 / 箱
AT23-0050CS	50μl	Tecan Genensis Freedom/ Freedom Evo	导电，带滤芯、灭菌	58	96 支 / 盒，24 盒 / 箱
AT23-0200S	200μl	Tecan Genensis Freedom/ Freedom Evo	透明，带滤芯、灭菌	58.5	96 支 / 盒，24 盒 / 箱
AT23-0200CS	200μl	Tecan Genensis Freedom/ Freedom Evo	导电，带滤芯、灭菌	58.5	96 支 / 盒，24 盒 / 箱
AT23-1000S	1000μl	Tecan Genensis Freedom/ Freedom Evo	透明，带滤芯、灭菌	95.5	96 支 / 盒，16 盒 / 箱
AT23-1000CS	1000μl	Tecan Genensis Freedom/ Freedom Evo	导电，带滤芯、灭菌	95.5	96 支 / 盒，16 盒 / 箱
AH23-0050S	50μl	Hamilton Star/Starlet/ Nimbus	透明，带滤芯、灭菌	50.4	96 支 / 盒，24 盒 / 箱
AH23-0050CS	50μl	Hamilton Star/Starlet/ Nimbus	导电，带滤芯、灭菌	50.4	96 支 / 盒，24 盒 / 箱
AH23-0300S	300μl	Hamilton Star/Starlet/ Nimbus	透明，带滤芯、灭菌	60	96 支 / 盒，24 盒 / 箱
AH23-0300CS	300μl	Hamilton Star/Starlet/ Nimbus	导电，带滤芯、灭菌	60	96 支 / 盒，24 盒 / 箱
AH23-1000S	1000μl	Hamilton Star/Starlet/ Nimbus	透明，带滤芯、灭菌	95	96 支 / 盒，16 盒 / 箱
AH23-1000CS	1000μl	Hamilton Star/Starlet/ Nimbus	导电，带滤芯、灭菌	95	96 支 / 盒，16 盒 / 箱
AA21-0030S	30μl	Agilent	透明，灭菌	26.04	384 支 / 盒，10 盒 / 中盒，5 中盒 / 箱
AA23-0250S	250μl	Agilent	透明，带滤芯、灭菌	55.50	96 支 / 盒，10 盒 / 中盒，5 中盒 / 箱

吸头适配表

○ 吸头

移液器品牌		Axygen Axyptet (Single channel)						Axygen Axyptet (Multichannel)				Nichiyo/Oxford Benchmate			Biohit Proline (Single channel)				
型号 / 量程		0.1-2µl	0.5-10µl	2-20µl	5-50µl	10-100µl	20-200µl	1-10µl	5-50µl	20-200µl	50-300µl	0.5-10µl	2-20µl	10-50µl	0.2-10µl	5-100µl	10-250µl	10-500µl	50-1000µl
容量	型号	通用型吸头																	
0.5-10ul	20-0010	✓	✓					✓						✓					
	21-0010	✓	✓					✓						✓					
1-200ul	20-0200			✓	✓	✓	✓		✓	✓	✓		✓	✓		✓	✓		
	21-0200			✓	✓	✓	✓		✓	✓	✓		✓	✓		✓	✓		
100-1000ul	20-1000																		✓
	21-1000																		✓
100-1250ul	20-1250																		✓
	20-1251																		✓
	21-1250																		✓

移液器品牌		Biohit Proline (Multichannel)			Biohit e-line (Single channel)				Biohit e-line (Multi channel)			Biohit m-line (Single channel)			Biohit m-line (Multichannel)				
型号 / 量程		0.2-10µl	5-100µl	25-250µl	1-10µl	5-120µl	10-300µl	50-1000µl	0.2-10µl	5-120µl	10-300µl	0.5-10µl	2-20µl	10-100µl	20-200µl	100-1000µl	0.5-10µl	5-100µl	30-300µl
容量	型号	通用型吸头																	
0.5-10ul	20-0010	✓			✓				✓										
	21-0010	✓			✓				✓										
1-200ul	20-0200		✓	✓		✓	✓			✓			✓	✓				✓	✓
	21-0200		✓	✓		✓	✓			✓			✓	✓				✓	✓
100-1000ul	20-1000							✓											
	21-1000							✓											
100-1250ul	20-1250							✓											
	20-1251							✓											
	21-1250							✓											

移液器品牌		Capp Aero (Multichannel)							BrandTech Transferpette (Single channel)							MatrixImpact/Impact(s/mc)			
型号 / 量程		0.2-2µl	0.5-10µl	5-50µl	10-100µl	25-200µl	50-300µl	100-1000µl	0.1-1µl	0.5-10µl	2-20µl	5-50µl	10-100µl	20-200µl	25-250µl	100-1000µl	20-200µl	5-100µl	30-300µl
容量	型号	通用型吸头																	
0.5-10ul	20-0010	✓	✓						✓	✓									
	21-0010	✓	✓						✓	✓									
1-200ul	20-0200			✓	✓	✓	✓				✓	✓	✓	✓		✓			
	21-0200			✓	✓	✓	✓				✓	✓	✓	✓		✓			
100-1000ul	20-1000							✓							✓				
	21-1000							✓							✓				
100-1250ul	20-1250							✓							✓				
	20-1251							✓							✓				
	21-1250							✓							✓				

移液器品牌		BrandTech Transferpette (Multichannel)							Rainin EDP3 (Single channel)							Rainin Latch Mode				
型号 / 量程		0.5-10µl	2-20µl	2.5-25µl	5-50µl	10-100µl	20-200µl	30-300µl	E-MIC-10, 0.5-10µl	E2-25, 2.5-25µl	E2-100, 10-100µl	E2-250, 25-250µl	E2-1000, 100-1000µl	R2, 0.1-2µl	R10, 0.2-10µl	R20, 2-20µl	R100, 10-100µl	R200, 20-200µl	R1000, 100-1000µl	
容量	型号	通用型吸头																		
0.5-10ul	20-0010	✓	✓						✓					✓	✓					
	21-0010	✓	✓						✓					✓	✓					

吸头适配表

移液器品牌		BrandTech Transferpette (Multichaanel)						Rainin EDP3 (Single channel)					Rainin Latch Mode						
型号 / 量程		0.5-10µl	2-20µl	2.5-25µl	5-50µl	10-100µl	20-200µl	30-300µl	E-MIC-10, 0.5-10µl	E2-25, 2.5-25µl	E2-100, 10-100µl	E2-250, 25-250µl	E2-1000, 100-1000µl	R2, 0.1-2µl	R10, 0.2-10µl	R20, 2-20µl	R100, 10-100µl	R200, 20-200µl	R1000, 100-1000µl
容量	型号	通用型吸头																	
1-200ul	20-0200			✓	✓	✓	✓		✓	✓	✓					✓	✓	✓	
	21-0200			✓	✓	✓	✓		✓	✓	✓					✓	✓	✓	
100-1000ul	20-1000							✓					✓						✓
	21-1000							✓					✓						✓
100-1250ul	20-1250							✓					✓						✓
	20-1251							✓					✓						✓
	21-1250							✓					✓						✓

移液器品牌		Labnet Labpette (Single chaanel)					Labnet Labpette (Multichaanel)				Labnet Biopette E (Single chaanel)			Labnet Biopette E (Multichaanel)					
型号 / 量程		0.1-2µl	0.5-10µl	2-20µl	10-100µl	20-200µl	100-1000µl	1-10µl	5-50µl	20-200µl	50-300µl	0.5-10µl	2-20µl	10-200µl	100-1000µl	0.5-10µl	2-20µl	10-200µl	100-1000µl
容量	型号	通用型吸头																	
0.5-10ul	20-0010	✓	✓					✓				✓	✓		✓	✓			
	21-0010	✓	✓					✓				✓	✓		✓	✓			
1-200ul	20-0200			✓	✓	✓			✓	✓	✓		✓					✓	
	21-0200			✓	✓	✓			✓	✓	✓		✓					✓	
100-1000ul	20-1000						✓							✓					✓
	21-1000						✓							✓					✓
100-1250ul	20-1250						✓							✓					✓
	20-1251						✓							✓					✓
	21-1250						✓							✓					✓

移液器品牌		Eppendorf Electronic				Socorex Calibra/Accura (Single chaanel)						VWR AND VWR Signature(Multichannel)				Rainin EDP3 (Multichannel)				
型号 / 量程		0.5-10µl	5-100µl	2-200µl	50-1000µl	0.1-2µl	0.2-2µl	0.5-10µl	1-10µl	2-20µl	10-100µl	20-200µl	100-1000µl	1-10µl	5-50µl	20-200µl	50-300µl	EP-M8-10, 0.5-10µl	EP-M8250, 10-250µl	P200-M8, 20-200µl
容量	型号	通用型吸头																		
0.5-10ul	20-0010	✓				✓	✓	✓	✓					✓				✓		
	21-0010	✓				✓	✓	✓	✓					✓				✓		
1-200ul	20-0200		✓	✓					✓	✓	✓			✓	✓	✓	✓		✓	✓
	21-0200		✓	✓					✓	✓	✓			✓	✓	✓	✓		✓	✓
100-1000ul	20-1000				✓								✓							✓
	21-1000				✓								✓							✓
100-1250ul	20-1250				✓								✓							✓
	20-1251				✓								✓							✓
	21-1250				✓								✓							✓

移液器品牌		VWR AND VWR Signature (Single channel)							Socorex Calibra/Accura (Multichaanel)					EppendorfReference (single channel) (multichannel)					
型号 / 量程		0.1-2µl	0.5-10µl	2-20µl	5-50µl	10-100µl	20-200µl	50-250µl	100-1000µl	1-10µl	5-50µl	10-100µl	20-200µl	50-200µl	0.1-10µl	2-20µl	10-100µl	20-200µl	100-1000µl
容量	型号	通用型吸头																	
0.5-10ul	20-0010	✓	✓							✓					✓				
	21-0010	✓	✓							✓					✓				
1-200ul	20-0200			✓	✓	✓	✓	✓		✓	✓	✓	✓		✓	✓	✓	✓	
	21-0200			✓	✓	✓	✓	✓		✓	✓	✓	✓		✓	✓	✓	✓	
100-1000ul	20-1000								✓						✓	✓	✓	✓	

吸头适配表

移液器品牌		VWR AND VWR Signature (Single channel)							Socorex Calibra/Accura (Multichannel)					EppendorfReference (single channel)(multichannel)					
型号 / 量程		0.1-2µl	0.5-10µl	2-20µl	5-50µl	10-100µl	20-200µl	50-250µl	100-1000µl	1-10µl	5-50µl	10-100µl	20-200µl	50-200µl	0.1-10µl	2-20µl	10-100µl	20-200µl	100-1000µl
容量	型号	通用型吸头																	
100-1000ul	21-1000								✓										✓
	20-1250								✓										✓
100-1250ul	20-1251								✓										✓
	21-1250								✓										✓

移液器品牌		Eppendorf Research (singlechannel)						Eppendorf Research (multichannel)					Thermo Scientif Finnpiette (single channel)						
型号 / 量程		0.1-2.5µl	0.5-10µl	2-20µl	10-100µl	25-200µl	100-1000µl	0.5-10µl	5-100µl	50-100µl	20-300µl	30-300µl	50-1200µl	0.2-10µl	0.5-10µl	5-40µl	40-200µl	100-1000µl	200-1000µl
容量	型号	通用型吸头																	
0.5-10ul	20-0010	✓	✓					✓						✓	✓				
	21-0010	✓	✓					✓						✓	✓				
1-200ul	20-0200				✓	✓			✓	✓	✓	✓				✓	✓		
	21-0200				✓	✓			✓	✓	✓	✓				✓	✓		
100-1000ul	20-1000				✓	✓			✓	✓	✓	✓				✓	✓		
	21-1000				✓	✓			✓	✓	✓	✓				✓	✓		✓
100-1250ul	20-1250						✓					✓						✓	✓
	20-1251						✓					✓						✓	✓
	21-1250						✓					✓						✓	✓

移液器品牌		Thermo Scientif Finnpiette (multichannel)		Gilson Pipetma (single channel)					
型号 / 量程		5-50µl	50-300µl	P2,0.1-2µl	P10, 0.2-10µl	P20, 2-20µl	P100, 10-100µl	P200, 20-200µl	P1000, 100-1000µl
容量	型号	通用型吸头							
0.5-10ul	20-0010			✓	✓				
	21-0010			✓	✓				
1-200ul	20-0200	✓	✓			✓	✓	✓	
	21-0200	✓	✓			✓	✓	✓	
100-1000ul	20-1000	✓	✓			✓	✓	✓	
	21-1000								✓
100-1250ul	20-1250								✓
	20-1251								✓
	21-1250								✓

○ 滤芯吸头 - 散装

移液器品牌		Eppendorf Research Plus						Gilson Pipetman(PG)					Gilson Pipetman(PN)			Gilson Pipetman(PL)				
型号 / 量程		0.1-2.5µl	0.5-10µl	2-20µl	10-100µl	20-200µl	100-1000µl	P2, 0.2-2µl	P10, 1-10µl	P20, 2-20µl	P100, 10-100µl	P200, 20-200µl	P1000, 100-1000µl	P2, 0.2-2µl	P10, 1-10µl	P20, 2-20µl	P100, 10-100µl	P200, 20-200µl	P1000, 100-1000µl	
容量	型号	通用型吸头																		
0.5-10ul	22-0010S	✓	✓					✓	✓					✓	✓					
	22-0011S	✓	✓					✓	✓					✓	✓					
1-20ul	22-0020S			✓	✓	✓		✓							✓					

吸头适配表

移液器品牌		Eppendorf Research Plus						Gilson Pipetman(PG)					Gilson Pipetman(PN)					Gilson Pipetman(PL)								
型号 / 量程		0.1-2.5µl	0.5-10µl	2-20µl	10-100µl	20-200µl	120-1000µl	0.2-2µl	1-10µl	2-20µl	10-100µl	20-200µl	100-1000µl	0.2-2µl	1-10µl	2-20µl	10-100µl	20-200µl	100-1000µl	0.2-2µl	1-10µl	2-20µl	10-100µl	20-200µl	100-1000µl	
容量	型号	通用型吸头																								
1-20ul	22-0021S			✓	✓	✓				✓						✓										
1-50ul	22-0050S				✓	✓											✓						✓			
	22-0051S				✓	✓					✓	✓						✓						✓	✓	
1-100ul	22-0100S				✓	✓												✓					✓	✓		
	22-0101S				✓	✓													✓					✓	✓	
1-300ul	22-0200S				✓	✓													✓					✓	✓	
	22-0201S				✓	✓														✓				✓	✓	
100-1000ul	22-1000S						✓						✓												✓	
	22-1001S						✓						✓												✓	

移液器品牌		Thermo Finnpiquette (F1)										Thermo Finnpiquette (F2)							Thermo Finnpiquette (F3)													
型号 / 量程		0.2-2µl	1-10µl	1-10µl(µTip)	2-20µl	2-20µl(µTip)	5-50µl	5-50µl(µTip)	10-100µl	20-200µl	30-300µl	100-1000µl	0.2-2µl(µTip)	1-10µl	1-10µl(µTip)	2-20µl	2-20µl(µTip)	5-50µl	5-50µl(µTip)	10-100µl	20-200µl	100-1000µl	0.2-2µl	1-10µl	1-10µl(µTip)	2-20µl	2-20µl(µTip)	5-50µl	5-50µl(µTip)	10-100µl	20-200µl	100-1000µl
容量	型号	通用型吸头																														
0.5-10ul	22-0010S	✓	✓											✓									✓	✓								
	22-0011S	✓	✓											✓										✓	✓							
1-20ul	22-0020S				✓											✓										✓						
	22-0021S				✓											✓										✓						
1-50ul	22-0050S					✓		✓	✓	✓							✓										✓		✓	✓		
	22-0051S					✓		✓	✓	✓							✓										✓		✓	✓		
1-100ul	22-0100S					✓		✓	✓	✓							✓										✓		✓	✓		
	22-0101S					✓		✓	✓	✓							✓										✓		✓	✓		
1-300ul	22-0200S							✓	✓	✓								✓										✓		✓	✓	
	22-0201S							✓	✓	✓									✓									✓		✓	✓	
100-1000ul	22-1000S										✓												✓									✓
	22-1001S										✓												✓									✓

移液器品牌		BIOHIT PROLINE								BIOHIT PROLINE (Plus)							BRAND													
型号 / 量程		0.1-2.5µl	0.5-10µl	2-20µl	5-50µl	10-100µl	20-200µl	50-300µl	100-1000µl	0.1-3µl	0.5-10µl	2-20µl	5-50µl	10-100µl	20-200µl	30-300µl	100-1000µl	0.1-1µl	0.1-2.5µl	0.5-10µl	2-20µl	5-50µl	10-100µl	20-200µl	30-300µl	100-1000µl				
容量	型号	通用型吸头																												
0.5-10ul	22-0010S	✓	✓							✓	✓							✓	✓	✓										
	22-0011S	✓	✓							✓	✓							✓	✓	✓										
1-20ul	22-0020S			✓																	✓	✓	✓	✓	✓					
	22-0021S			✓																	✓	✓	✓	✓	✓					
1-50ul	22-0050S				✓	✓	✓	✓					✓	✓	✓	✓							✓	✓	✓	✓				
	22-0051S				✓	✓	✓	✓					✓	✓	✓	✓							✓	✓	✓	✓				

吸头适配表

移液器品牌		BIOHIT PROLINE							BIOHIT PROLINE (Plus)							BRAND										
型号 / 量程		0.1-2.5µl	0.5-10µl	2-20µl	5-50µl	10-100µl	20-200µl	50-300µl	100-1000µl	0.1-3µl	0.5-10µl	2-20µl	5-50µl	10-100µl	20-200µl	30-300µl	100-1000µl	0.1-1µl	0.1-2.5µl	0.5-10µl	2-20µl	5-50µl	10-100µl	20-200µl	30-300µl	100-1000µl
容量	型号	通用型吸头																								
1-100ul	22-0100S					✓	✓	✓						✓	✓	✓							✓	✓	✓	✓
	22-0101S					✓	✓	✓						✓	✓	✓							✓	✓	✓	✓
1-300ul	22-0200S						✓	✓							✓	✓								✓	✓	
	22-0201S						✓	✓							✓	✓								✓	✓	
100-1000ul	22-1000S								✓								✓									✓
	22-1001S								✓								✓									✓

○ 滤芯吸头 - 架装

移液器品牌		BIOHIT PROLINE							BIOHIT PROLINE (Plus)							BRAND										
型号 / 量程		0.1-2.5µl	0.5-10µl	2-20µl	5-50µl	10-100µl	20-200µl	50-300µl	100-1000µl	0.1-3µl	0.5-10µl	2-20µl	5-50µl	10-100µl	20-200µl	30-300µl	100-1000µl	0.1-1µl	0.1-2.5µl	0.5-10µl	2-20µl	5-50µl	10-100µl	20-200µl	30-300µl	100-1000µl
容量	型号	通用型吸头																								
0.5-10ul	23-0010S	✓	✓							✓	✓							✓	✓	✓						
	23-0011S	✓	✓							✓	✓							✓	✓	✓						
1-20ul	23-0020S			✓																✓		✓	✓	✓	✓	
	23-0021S			✓																✓		✓	✓	✓	✓	
1-50ul	23-0050S				✓	✓	✓	✓				✓	✓	✓	✓						✓	✓	✓	✓	✓	
	23-0051S				✓	✓	✓	✓				✓	✓	✓	✓						✓	✓	✓	✓	✓	
1-100ul	23-0100S					✓	✓	✓					✓	✓	✓							✓	✓	✓	✓	
	23-0101S					✓	✓	✓					✓	✓	✓							✓	✓	✓	✓	
1-300ul	23-0200S						✓	✓							✓	✓							✓	✓	✓	
	23-0201S						✓	✓							✓	✓							✓	✓	✓	
100-1000ul	23-1000								✓								✓									✓
	23-1000S								✓								✓									✓
	23-1001S								✓								✓									✓

移液器品牌		Eppendorf Research Plus						Gilson Pipetman(PG)					Gilson Pipetman(PN)					Gilson Pipetman(PL)								
型号 / 量程		0.1-2.5µl	0.5-10µl	2-20µl	10-100µl	20-200µl	100-1000µl	0.2-2µl	1-10µl	2-20µl	10-100µl	20-200µl	100-1000µl	0.2-2µl	1-10µl	2-20µl	10-100µl	20-200µl	100-1000µl	0.2-2µl	1-10µl	2-20µl	10-100µl	20-200µl	100-1000µl	
容量	型号	通用型吸头																								
0.5-10ul	23-0010S	✓	✓					✓	✓					✓	✓					✓	✓					
	23-0011S	✓	✓					✓	✓					✓	✓					✓	✓					
1-20ul	23-0020S			✓	✓	✓				✓						✓							✓			
	23-0021S			✓	✓	✓				✓						✓							✓			
1-50ul	23-0050S				✓	✓	✓				✓	✓				✓	✓						✓	✓	✓	
	23-0051S				✓	✓	✓				✓	✓				✓	✓						✓	✓	✓	
1-100ul	23-0100S					✓	✓				✓	✓				✓	✓						✓	✓	✓	
	23-0101S					✓	✓				✓	✓				✓	✓						✓	✓	✓	
1-200ul	23-0200S						✓	✓								✓	✓						✓	✓	✓	
	23-0201S						✓	✓								✓	✓						✓	✓	✓	

吸头适配表

移液器品牌		Eppendorf Research Plus						Gilson Pipetman(PG)					Gilson Pipetman(PN)					Gilson Pipetman(PL)								
型号 / 量程		0.1-2.5µl	0.5-10µl	2-20µl	10-100µl	20-200µl	120-1000µl	0.2-2µl	1-10µl	2-20µl	10-100µl	20-200µl	100-1000µl	0.2-2µl	1-10µl	2-20µl	10-100µl	20-200µl	100-1000µl	0.2-2µl	1-10µl	2-20µl	10-100µl	20-200µl	100-1000µl	
容量	型号	通用型吸头																								
1-300ul	23-0300S				✓	✓							✓					✓						✓		
	23-0301S				✓	✓							✓					✓						✓		
100-1000ul	23-1000						✓						✓						✓						✓	
	23-1000S						✓						✓						✓						✓	
	23-1001S						✓						✓						✓						✓	

移液器品牌		Thermo Finnpiquette (F1)										Thermo Finnpiquette (F2)						Thermo Finnpiquette (F3)																	
型号 / 量程		0.2-2µl	1-10µl	1-10µl(µTip)	2-20µl	2-20µl(µTip)	5-50µl	5-50µl(µTip)	10-100µl	20-200µl	30-300µl	100-1000µl	0.2-2µl(µTip)	1-10µl	1-10µl(µTip)	2-20µl	2-20µl(µTip)	5-50µl	5-50µl(µTip)	10-100µl	20-200µl	100-1000µl	0.2-2µl	1-10µl	1-10µl(µTip)	2-20µl	2-20µl(µTip)	5-50µl	5-50µl(µTip)	10-100µl	20-200µl	100-1000µl			
容量	型号	通用型吸头																																	
0.5-10ul	23-0010S	✓	✓											✓										✓	✓										
	23-0011S	✓	✓											✓										✓	✓										
1-20ul	23-0020S				✓											✓											✓								
	23-0021S				✓											✓											✓								
1-50ul	23-0050S						✓		✓	✓	✓						✓			✓	✓								✓		✓	✓			
	23-0051S						✓		✓	✓	✓						✓			✓	✓								✓		✓	✓			
1-100ul	23-0100S						✓		✓	✓	✓						✓			✓	✓								✓		✓	✓			
	23-0101S						✓		✓	✓	✓						✓			✓	✓								✓		✓	✓			
1-200ul	23-0200S						✓		✓	✓	✓						✓			✓	✓								✓		✓	✓			
	23-0201S						✓		✓	✓	✓						✓			✓	✓								✓		✓	✓			
1-300ul	23-0300S						✓		✓	✓	✓						✓			✓	✓								✓		✓	✓			
	23-0301S						✓		✓	✓	✓						✓			✓	✓								✓		✓	✓			
100-1000ul	23-1000										✓													✓										✓	
	23-1000S										✓													✓										✓	
	23-1001S										✓													✓										✓	

○ LTS 吸头

移液器品牌		Rainin pipette Lite(XLS)									Rainin pipette Lite(LTS)																						
型号 / 量程		0.1-2µl	0.5-10µl	2-20µl	10-100µl	20-200µl	20-300µl	100-1000µl	100-1200µl		0.1-2µl	0.5-10µl	2-20µl	10-100µl	20-200µl	20-300µl	100-1000µl	100-1200µl															
容量	型号	通用型吸头																															
0.1-20ul	R23-0020	✓	✓	✓							✓	✓	✓							✓	✓	✓											
	R23-0021	✓	✓	✓							✓	✓	✓								✓	✓	✓										
1-200ul	R23-0200				✓	✓								✓	✓								✓	✓									
	R23-0201				✓	✓								✓	✓								✓	✓									
1-300ul	R23-0300				✓	✓	✓																✓	✓	✓								
	R23-0301				✓	✓	✓																✓	✓	✓								
100-1000ul	R23-1000										✓																						✓
	R23-1001										✓																						✓
100-1200ul	R23-1200										✓																						✓
	R23-1201										✓																						✓

吸管



>>产品特点

- 优质聚乙烯材质，高韧性，透明度高
- 一体式吸管，管体加厚设计，厚度均匀，便于快速均匀吸液、滴液，无残留；细长柔软，方便快速转移液体，完美替代胶头滴管
- 灭菌产品经伽马射线灭菌，无有害物质
- 提供灭菌型独立纸塑包装和非灭菌型散装

有模压刻度标识，
便于液体容量参考



管体透明，样本可见

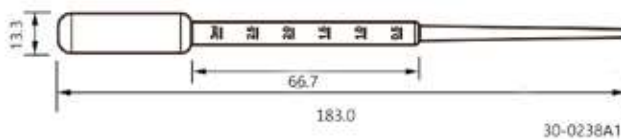
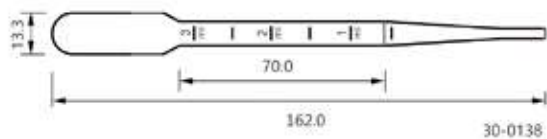
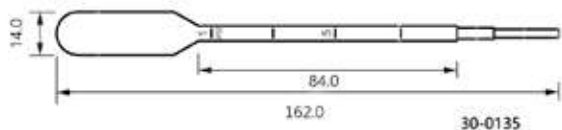

单位: mm

产品型号	长度	刻度	灭菌	包装	包装规格
30-0135	162.0mm	1ml	否	散装	500个/盒, 4盒/箱
30-0135A1	162.0mm	1ml	是	独立包装	500个/盒, 4盒/箱
30-0138	162.0mm	3ml	否	散装	500个/盒, 4盒/箱
30-0138A1	162.0mm	3ml	是	独立包装	500个/盒, 4盒/箱
30-0238A1	183.0mm	3ml	是	独立包装	500个/盒, 4盒/箱



>> 产品特点

- 提供聚氯乙烯 (PVC)、聚苯乙烯 (PS)、聚丙烯 (PP) 材质试剂槽；PP 材质试剂槽耐醇类等有机溶剂；PVC 材质提供高透明性
- PS 材质试剂槽提供 25ml、55ml 和 100ml 单渠设计，其中 25ml 和 55ml 为 V 型底设计
- PVC 材质试剂槽最大容量为 55ml 单渠设计，采用 V 型底设计
- PP 材质试剂槽为 12 渠试剂槽，单渠容量 5ml，12 渠反面容量 50ml，双面均可用，并提供五种颜色选择
- PS 材质试剂槽为灭菌独立包装，PVC 和 PP 材质试剂槽为非灭菌散装包装

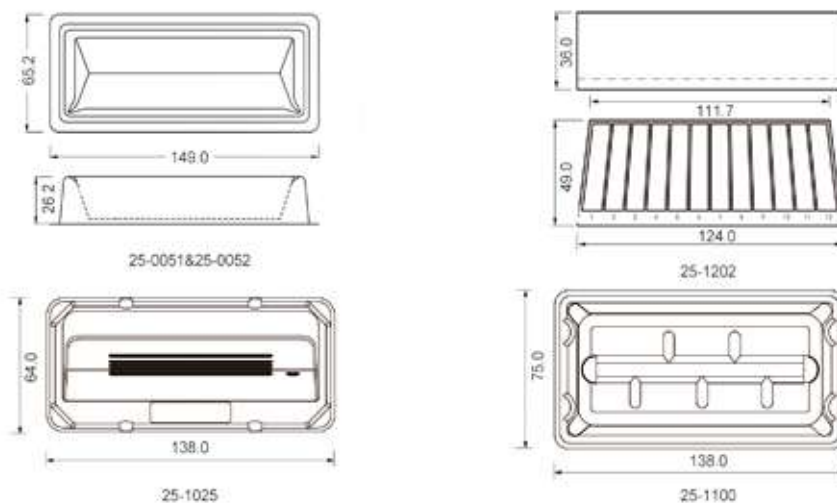

产品型号	容量	材料	颜色	灭菌	包装方式	包装规格
25-1025	25ml	PS	白色	是	独立包装	1 个 / 袋, 100 袋 / 箱
25-1202	50ml	PP	混色	否	散装	25 个 / 袋, 4 袋 / 箱
25-0052	55ml	PVC	透明色	否	散装	100 个 / 袋, 8 袋 / 箱
25-0051	55ml	PS	白色	是	独立包装	1 个 / 袋, 100 袋 / 箱
25-1100	100ml	PS	白色	是	独立包装	1 个 / 袋, 50 袋 / 箱

量杯



>>产品特点

- 高透明聚丙烯材质，耐高温高压
- 三角凹槽设计，便于多方位液体倾倒
- 6 容量可选，满足不同客户需求

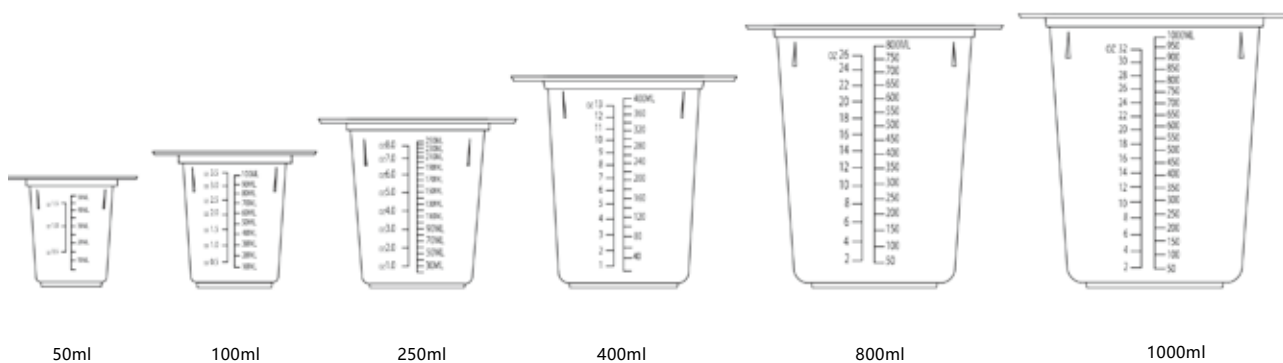

50ml

100ml

250ml

400ml

800ml

1000ml

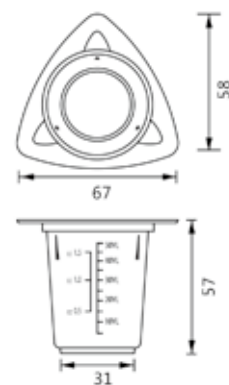

单位: mm

产品型号	容量	灭菌	包装规格
93-0050	50ml	否	25个/袋, 4袋/箱
93-0100	100ml	否	25个/袋, 4袋/箱
93-0250	250ml	否	25个/袋, 4袋/箱
93-0400	400ml	否	25个/袋, 4袋/箱
93-0800	800ml	否	25个/袋, 4袋/箱
93-1000	1000ml	否	25个/袋, 4袋/箱



>>产品特点

- 优质聚丙烯 PP 或高密度聚乙烯 HDPE 材质制成
- 瓶壁厚度均匀，具有抗冲击性，对多数酸、碱、醇等耐受
- PP 材质试剂瓶可耐受高温高压
- 广口设计，多批次交叉密封性能测试，100% 确保不漏液，航空运输安全有效
- 性能绝佳的无内衬盖，避免漏液和二次污染
- PP 材质提供琥珀色和透明色两种颜色，HDPE 材质提供棕色和本色两种颜色
- 琥珀色 / 棕色：优良的避光功能，能够减少紫外光透射，保护光敏内容物
透明色 / 本色：便于观察内容物
- 有 8ml、15ml、30ml、60ml、125ml、250ml、500ml、1000ml 八种规格供选择
- 十万级净化车间，无 DNase，RNase，蛋白酶以及外源性 DNA/RNA，无致热源，免洗



型号	颜色	型号	颜色	容量	材质	灭菌	包装规格
04-0008U	透明	04-1008U	琥珀	8ml	PP	否	100套/袋, 10袋/箱
04-0015U	透明	04-1015U	琥珀	15ml	PP	否	100套/袋, 10袋/箱
04-0030U	透明	04-1030U	琥珀	30ml	PP	否	100套/袋, 10袋/箱
04-0060U	透明	04-1060U	琥珀	60ml	PP	否	50套/袋, 10袋/箱
04-0125U	透明	04-1125U	琥珀	125ml	PP	否	25套/袋, 10袋/箱
04-0250U	透明	04-1250U	琥珀	250ml	PP	否	20套/袋, 10袋/箱
04-0500U	透明	04-1500U	琥珀	500ml	PP	否	10套/袋, 10袋/箱
04-0100U	透明	04-1100U	琥珀	1000ml	PP	否	5套/袋, 20袋/箱
04-2008	本色	04-3008	棕色	8ml	瓶身: HDPE, 瓶盖: PP	否	1000套/箱
04-2015	本色	04-3015	棕色	15ml	瓶身: HDPE, 瓶盖: PP	否	1000套/箱
04-2030	本色	04-3030	棕色	30ml	瓶身: HDPE, 瓶盖: PP	否	400套/箱
04-2060	本色	04-3060	棕色	60ml	瓶身: HDPE, 瓶盖: PP	否	650套/箱
04-2125	本色	04-3125	棕色	125ml	瓶身: HDPE, 瓶盖: PP	否	350套/箱
04-2250	本色	04-3250	棕色	250ml	瓶身: HDPE, 瓶盖: PP	否	200套/箱
04-2500	本色	04-3500	棕色	500ml	瓶身: HDPE, 瓶盖: PP	否	100套/箱
04-2100	本色	04-3100	棕色	1000ml	瓶身: HDPE, 瓶盖: PP	否	50套/箱



>> 产品特点

- 优质聚丙烯 PP 或高密度聚乙烯 HDPE 材质制成
- 瓶壁厚度均匀，具有抗冲击性，对多数酸、碱、醇等耐受
- 琥珀色 / 棕色：优良的避光功能，能够减少紫外光透射，保护光敏内容物
- 透明色 / 本色：便于观察内容物
- 有 8ml、15ml、30ml、60ml、125ml、250ml、500ml、1000ml 八种规格供选择
- 通过多批次交叉密封性能测试（-90KPA，>5mins），确保不漏液
- 十万级净化车间，无 DNase，RNase，蛋白酶以及外源性 DNA/RNA，无致热源

产品型号	颜色	产品型号	颜色	容量	材质	灭菌	包装规格
04-N0004U	透明色	04-N1004U	琥珀色	4ml	PP	否	200 / 袋，10 袋 / 箱
04-N0008U	透明色	04-N1008U	琥珀色	8ml	PP	否	100 / 袋，10 袋 / 箱
04-N0015U	透明色	04-N1015U	琥珀色	15ml	PP	否	100 / 袋，10 袋 / 箱
04-N0030U	透明色	04-N1030U	琥珀色	30ml	PP	否	100 / 袋，10 袋 / 箱
04-N0060U	透明色	04-N1060U	琥珀色	60ml	PP	否	50 / 袋，10 袋 / 箱
04-N0125U	透明色	04-N1125U	琥珀色	125ml	PP	否	25 / 袋，10 袋 / 箱
04-N0250U	透明色	04-N1250U	琥珀色	250ml	PP	否	20 / 袋，10 袋 / 箱
04-N0500U	透明色	04-N1500U	琥珀色	500ml	PP	否	10 / 袋，10 袋 / 箱
04-N0100U	透明色	04-N1100U	琥珀色	1000ml	PP	否	5 / 袋，10 袋 / 箱
04-N2004U	无色	04-N3004U	琥珀色	4ml	HDPE	否	200 / 袋，10 袋 / 箱
04-N2008U	无色	04-N3008U	琥珀色	8ml	HDPE	否	100 / 袋，10 袋 / 箱
04-N2015U	无色	04-N3015U	琥珀色	15ml	HDPE	否	100 / 袋，10 袋 / 箱
04-N2030U	无色	04-N3030U	琥珀色	30ml	HDPE	否	100 / 袋，10 袋 / 箱
04-N2060U	无色	04-N3060U	琥珀色	60ml	HDPE	否	50 / 袋，10 袋 / 箱
04-N2125U	无色	04-N3125U	琥珀色	125ml	HDPE	否	25 / 袋，10 袋 / 箱
04-N2250U	无色	04-N3250U	琥珀色	250ml	HDPE	否	20 / 袋，10 袋 / 箱
04-N2500U	无色	04-N3500U	琥珀色	500ml	HDPE	否	10 / 袋，10 袋 / 箱
04-N2100U	无色	04-N3100U	琥珀色	1000ml	HDPE	否	5 / 袋，10 袋 / 箱



>> 产品特点

- 管体：医疗级聚苯乙烯或聚丙烯两种材质
- 管盖：医疗级聚乙烯
- 管体由 12×75mm 和 13×100mm 两种尺寸规格

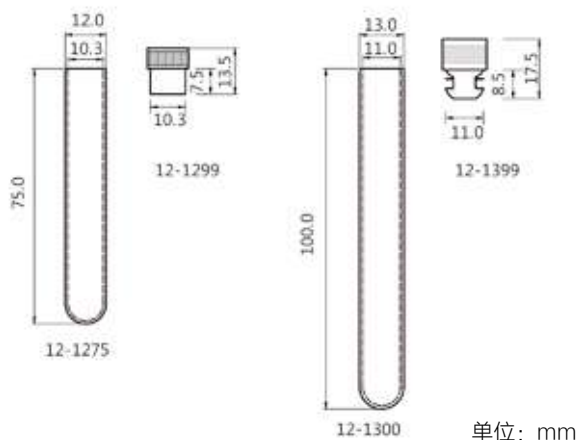

产品型号	品名	尺寸 (mm)	材质	颜色	容量	灭菌	包装规格
12-1275	试管	12 x 75	PS	无色	5ml	否	500 个 / 袋, 4 袋 / 箱
12-2275	试管	12 x 75	PP	无色	5ml	否	500 个 / 袋, 4 袋 / 箱
12-1300	试管	13 x 100	PS	无色	8ml	否	250 个 / 袋, 8 袋 / 箱
12-1299	试管盖	12 x 13.5	PE	蓝色	/	否	1000 个 / 袋, 2 袋 / 箱
12-1399	试管盖	13 x 17.5	PE	红色	/	否	1000 个 / 袋, 2 袋 / 箱

玻片盒

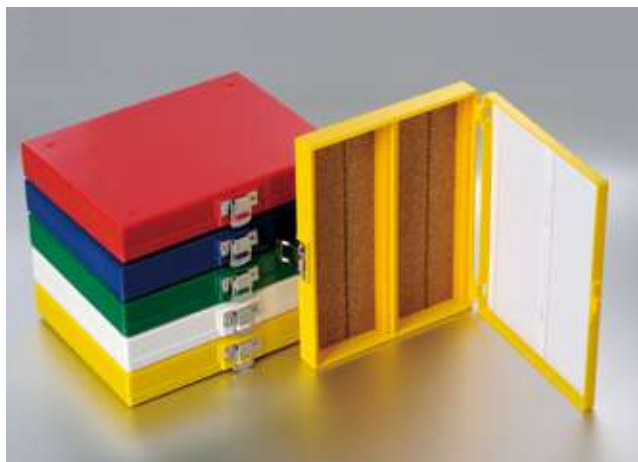

>> 产品特点

玻片

- 高质量玻璃制成，透明度高
- 玻片表面平滑整洁，边缘打磨处理，四角倒角处理，有效避免划伤
- 磨砂型玻片便于样本标记和管理，非磨砂型有更大可用面积

玻片盒

- ABS 塑料制成，坚固美观
- 提供 25 片和 100 片玻片盒，分别有软木垫和泡沫垫铺底 2 种选择，5 种颜色
- 可用于存放 25 × 75mm 尺寸载玻片，并在盒内每个存放位置预置编号，便于样本集中管理
- 100 片玻片盒有金属扣设计，确保密封性，有效防止灰尘，保护内置玻片安全

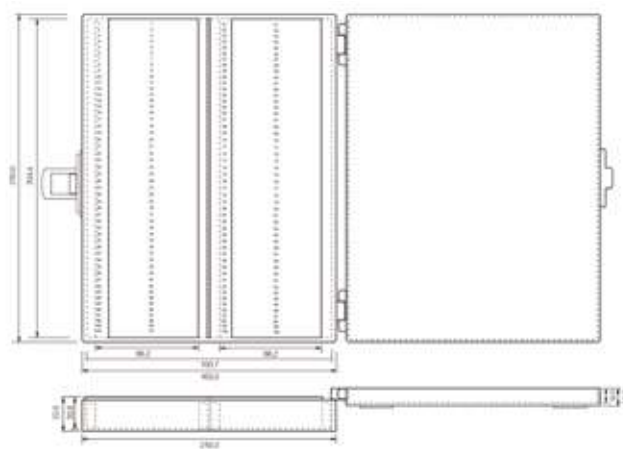

41-5100

单位: mm

玻片

产品型号	材料	类型	尺寸 (mm)	灭菌	包装规格
7101	玻璃	非磨砂型	25.4 x 76.2	否	72 片 / 盒, 50 盒 / 箱
7105	玻璃	磨砂型	25.4 x 76.2	否	72 片 / 盒, 50 盒 / 箱

玻片盒

产品型号	格数	衬垫	颜色	灭菌	包装规格
41-5025	25 格	泡沫	蓝、红、绿、黄、白	否	20 个 / 箱
41-6025	25 格	软木	蓝、红、绿、黄、白	否	20 个 / 箱
41-5100	100 格	泡沫	蓝、红、绿、黄、白	否	30 个 / 箱
41-6100	100 格	软木	蓝、红、绿、黄、白	否	30 个 / 箱



>>产品特点

- 由医用级聚丙烯制成，可高压灭菌
- 耐酒精和温和有机溶剂
- 提供容量：0.5ml、1.0ml、1.6ml、2.2ml 和 10ml
- 孔形状：方孔 / 圆孔；底部形状：锥形 / U 形
- 无 RNase、无 DNase、无致热源
- 可使用密封膜或硅胶密封垫密封
- 符合国际 SBS 自动化标准
- 可适配自动化核酸提取设备
- 可提供灭菌、带盖、独立包装

可用于不干胶、硅胶、热封膜
三种材料密封

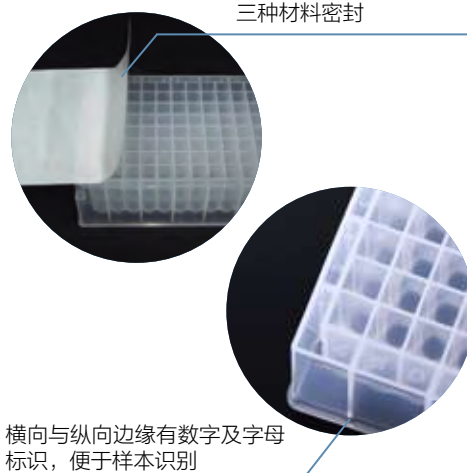

横向与纵向边缘有数字及字母
标识，便于样本识别

产品型号	容量	描述	盖子	灭菌	包装规格
02-8005	0.5ml	方形 96 孔，锥形底，适配 KingFisher Fle3	否	否	10 个 / 包, 100 个 / 箱
02-2010-50	1.0ml	圆形 96 孔，U 形底	否	否	10 个 / 包, 50 个 / 箱
02-1016	1.6ml	方形 96 孔，U 形底	否	否	24 个 / 包, 96 个 / 箱
02-1022	2.2ml	方形 96 孔，U 形底	否	否	24 个 / 包, 96 个 / 箱
02-6022	2.2ml	方形 96 孔，U 形底，工字形板	否	否	24 个 / 包, 96 个 / 箱
02-7022	2.2ml	方形 24 孔，锥形底，适配 KingFisher Fle3	否	否	10 个 / 包, 50 个 / 箱
02-9010	10ml	方形 24 孔，锥形底，适配 KingFisher Fle3	否	否	10 个 / 包, 50 个 / 箱
02-0096	/	96 磁棒套	/	否	2 个 / 包, 50 个 / 箱
02-0008	/	8 联磁棒套	/	否	2 个 / 包, 100 个 / 箱
02-1096	/	96 方孔硅胶垫，适配 96 方孔深孔板	/	否	10 个 / 包, 50 个 / 箱
02-1196	/	96 方孔硅胶垫，可穿刺，适配 96 方孔深孔板	/	否	10 个 / 包, 50 个 / 箱
02-2196	/	96 圆孔硅胶垫，可穿刺，适配 1.0ml 深孔板	/	否	10 个 / 包, 50 个 / 箱
02-2296	/	96 圆孔硅胶垫，可穿刺，适配 2.0ml 深孔板	/	否	10 个 / 包, 50 个 / 箱
02-3024	/	24 方孔硅胶垫，适配 10ml 24 孔深孔板	/	否	10 个 / 包, 50 个 / 箱
02-000C	/	盖子，PS 材质 适配通用型深孔板	/	否	10 个 / 包, 20 个 / 包, 200 个 / 包
02-000CS	/	盖子，PS 材质 适配通用型深孔板	/	是	10 个 / 包, 20 个 / 包, 200 个 / 包

封板膜



>> 产品特点

- 优质聚丙烯、透明聚酯、硬质聚酯、非渗透性铝箔、乙烯基等材料
- 适用于普通 PCR 及实时 /qPCR 实验、ELISA 实验、常规接种以及荧光实验等；可适用于常规操作和高通量操作
- 可应用于 ELISA，接种、样本存储、适用于 PCR 板及生物培养，灭菌 / 非灭菌
- 多种温度范围可选：-80℃、-70℃、-40℃、-20℃、+80℃、+90℃、+100℃、+120℃
- 彩色封板膜 5 种颜色可选，绿色 / 紫色 / 橙色 / 红色 / 蓝色
- 可选配封膜浆和封膜滚筒

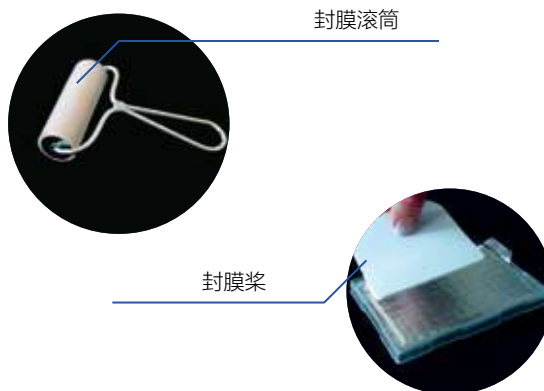

产品型号	材质	温度范围	适用范围	灭菌	包装规格	总计
61-0010	聚丙烯	-40℃ ~ +120℃	ELISA 检测，接种实验等	否	100 张 / 盒	100 / 箱
61-0020	36μm 非渗透性铝箔	-80℃ ~ +120℃	常规 PCR 实验及样品冷藏	否	100 张 / 盒	100 / 箱
61-0040	50μm 聚酯薄膜	-40℃ ~ +120℃	PCR、qPCR 和样本存储	否	100 张 / 盒	100 / 箱
61-0041	50μm 聚酯薄膜	-40℃ ~ +120℃	PCR、qPCR 和样本存储	否	100 张 / 盒	100 / 箱
61-0051	140μm 疏水多孔人造丝	-20℃ ~ +80℃	生物培养	是	50 张 / 盒	50 / 箱
61-0060	89μm 乙烯基	-40℃ ~ +90℃	自动化加样操作	否	100 张 / 盒	100 / 箱
61-0080	耐 DMSO 密封箔	-80℃ ~ +120℃	标准 PCR，光敏实验及机械化操作	否	100 张 / 盒	100 / 箱
61-0120	38μm 聚酯	-40℃ ~ +120℃	ELISA 检测，通用型接种等	是	2 张 / 盒，100 张 / 盒，带卷式分割器	200 / 箱
61-0152	140μm 人造纤维丝	-20℃ ~ +80℃	生物培养	是	2 张 / 盒，50 张 / 盒，带卷式分割器	100 / 箱
61-0210	50μm 聚烯烃薄膜	-70℃ ~ +100℃	实时 qPCR，样本存储和蛋白质结晶实验	否	100 张 / 盒	100 / 箱
61-0303	50μm 透明聚酯	-40℃ ~ +120℃	标准 PCR，实时 PCR 和样品存储	否	400 张 / 盒	400 / 箱
61-0304	50μm 铝箔	-80℃ ~ +120℃	标准 PCR、样品存储、光敏实验、自动化实验	否	300 张 / 盒	300 / 箱



>>产品特点

- 主要由聚烯烃和石蜡组成，具有良好的抗酸、碱和某些有机溶剂性能
- 可覆盖并保护产品免受湿气影响，将水分流失降至最低
- 耐受温度范围：-80~90℃
- 轻松拉伸，不易断裂，可拉伸约原始长度的 400%
- 高效且经济地覆盖试管、烧杯、小瓶、培养皿、烧瓶以及各种其他具有不规则表面的仪器和物体

易于使用

只需从卷筒中取出石蜡封膜，取出纸张，将纸张拉过要封闭的区域，同时将膜均匀地拉伸

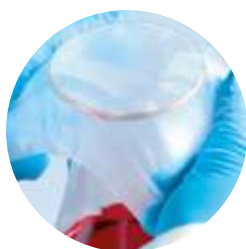

产品型号	尺寸 (mm)	包装规格
62-0010	100mm x 38000	1 卷 / 盒, 12 盒 / 箱
62-0003	30mm x 15000	4 卷 / 盒, 24 盒 / 箱
62-0050	500mm x 15000	1 卷 / 盒, 4 盒 / 箱

PCR 单管



>> 产品特点

- 医疗级聚丙烯材质制成
- 超薄管壁，极快温度传导；管体透明，便于样本观察
- 凸盖设计，贴合紧密，有效避免样品挥发流失；平盖设计，适用于实时定量 PCR 实验；独特的管盖加长内封和盖体密封设计，有效避免爆盖问题
- 无 RNase、无 DNase、无内毒素
- 自封袋 + 独立内盒 + 纸箱严密包装方式，确保产品运输安全

参数

- 工作温度：-20℃ ~ 100℃
- 可配套常规品牌 PCR 仪，可承受全支撑转子离心力：6,000G

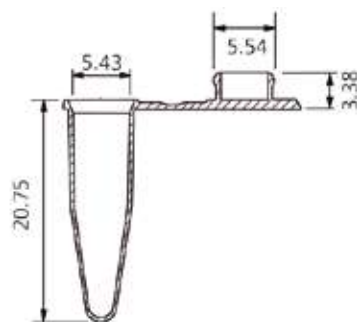

平盖

外部尺寸 = mm

产品型号	容量	颜色	盖	灭菌	包装规格	总计
60-0082*	0.2ml	透明色	平盖	否	1,000 / 袋 / 盒, 10 盒 / 箱	10000 / 箱
60-0182*	0.2ml	粉色	平盖	否	1,000 / 袋 / 盒, 10 盒 / 箱	10000 / 箱
60-0282*	0.2ml	绿色	平盖	否	1,000 / 袋 / 盒, 10 盒 / 箱	10000 / 箱
60-0382*	0.2ml	蓝色	平盖	否	1,000 / 袋 / 盒, 10 盒 / 箱	10000 / 箱
60-0482*	0.2ml	黄色	平盖	否	1,000 / 袋 / 盒, 10 盒 / 箱	10000 / 箱

* 联系我们获取定制产品信息和获取详细匹配信息。

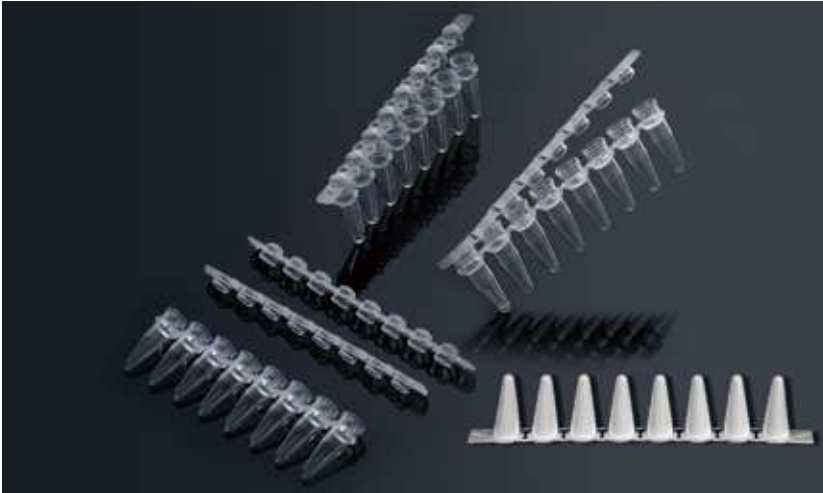

>> 产品特点

- 医疗级聚丙烯材质制成
- 超薄管壁，极快温度传导；管体透明，便于样本观察
- 凸盖设计，贴合紧密，有效避免样品挥发流失；平盖设计，适用于实时定量 PCR 实验；独特的管盖加长内封和盖体密封设计，有效避免爆盖问题
- 新增独立铰链卡扣盖，方便单独操作，有效防止样品污染
- 无 RNase、无 DNase、无内毒素
- 自封袋 + 独立内盒 + 纸箱严密包装方式，确保产品运输安全

参数

- 工作温度：-20℃ ~ 100℃
- 可配套常规品牌 PCR 仪，可承受全支撑转子离心力：6,000G



凸盖

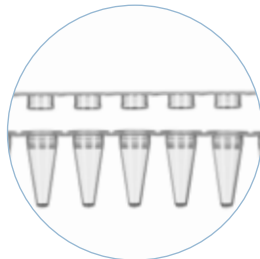

平盖



平盖



带安全锁

产品型号	容量	颜色	盖	灭菌	包装规格
60-1088	0.1ml	透明 (qPCR)	平盖	否	125 条管 + 125 条盖 / 盒, 10 盒 / 箱
60-1088W	0.1ml	白色 (qPCR)	平盖	否	125 条管 + 125 条盖 / 盒, 10 盒 / 箱
60-0088	0.2ml	无色	平盖	否	125 套 / 盒, 10 盒 / 箱
60-0008	0.2ml	无色	凸盖	否	125 套 / 盒, 10 盒 / 箱
60-0288	0.2ml	无色	独立铰链卡扣平盖	否	120 条 / 盒, 10 盒 / 箱

* 更多颜色可供选择，详情请来电咨询。

* 请联系 Biologix 了解 PCR 耗材的兼容性。

PCR 板

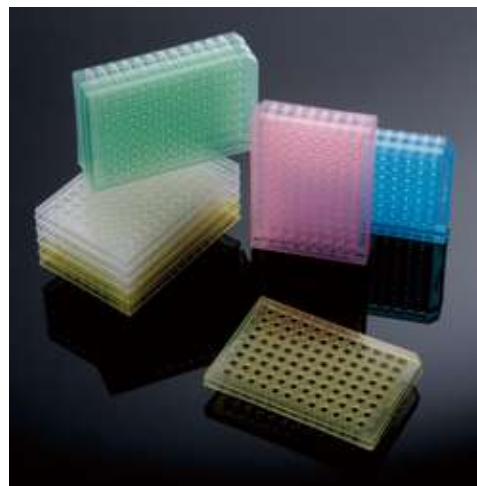
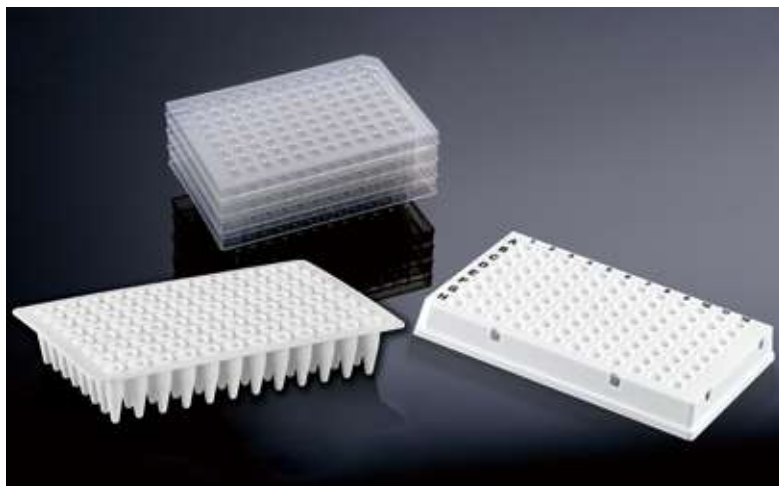

>> 产品特点

- 医疗级聚丙烯材质制成，全裙边 / 半裙边 / 无裙边设计
- 全裙边：0.1ml，透明色和白色，PC 材质板架，更坚固，稳定性更好
- 超薄壁设计，热传快速均匀；半裙边设计结构稳定
- 模注纵横坐标标识，便于样本识别；板面平整和孔周凸起设计，便于耐热贴膜吸附，保证密封性
- 无 RNase、无 DNase、无内毒素

参数

- 工作温度：-20℃ ~100℃
- 可配套常规品牌 PCR 仪，可承受全支撑转子离心力：6, 000G



半裙边设计结构稳固且易于取放



无裙边设计适配性更强

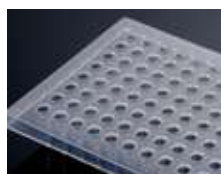

全裙边设计 PC 材质板架，更坚固，稳定性更好

产品型号	容量	规格	裙边	颜色	灭菌	包装规格	总计
60-1016	0.1ml	96 格	无裙边	透明色	否	10 板 / 盒, 10 盒 / 箱	100 板 / 箱
60-0016	0.2ml	96 格	无裙边	透明色	否	10 板 / 盒, 10 盒 / 箱	100 板 / 箱
60-1016W	0.1ml	96 格	无裙边	白色	否	10 板 / 盒, 10 盒 / 箱	100 板 / 箱
60-0016W	0.2ml	96 格	无裙边	白色	否	10 板 / 盒, 10 盒 / 箱	100 板 / 箱
60-0056	0.2ml	96 格	半裙边	透明色	否	5 / 袋, 5 袋 / 盒, 4 盒 / 箱	100 板 / 箱
60-0156*	0.2ml	96 格	半裙边	粉色	否	5 / 袋, 5 袋 / 盒, 4 盒 / 箱	100 板 / 箱
60-0256*	0.2ml	96 格	半裙边	绿色	否	5 / 袋, 5 袋 / 盒, 4 盒 / 箱	100 板 / 箱
60-0356*	0.2ml	96 格	半裙边	蓝色	否	5 / 袋, 5 袋 / 盒, 4 盒 / 箱	100 板 / 箱
60-0456*	0.2ml	96 格	半裙边	黄色	否	5 / 袋, 5 袋 / 盒, 4 盒 / 箱	100 板 / 箱
60-2056	0.2ml	96 格	半裙边	透明色	否	10 板 / 盒, 10 盒 / 箱	100 板 / 箱
60-2056W	0.2ml	96 格	半裙边	白色	否	10 板 / 盒, 10 盒 / 箱	100 板 / 箱
60-1016F	0.1ml	96 格	全裙边	白板透明孔	否	10 板 / 盒, 5 盒 / 箱	50 板 / 箱
60-1016F-W	0.1ml	96 格	全裙边	白板白孔	否	10 板 / 盒, 5 盒 / 箱	50 板 / 箱

* 联系我们获取定制产品信息和获取详细匹配信息。

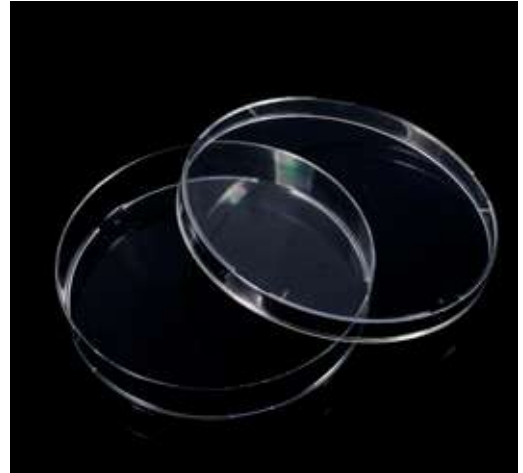

>> 产品特点

- 医疗级聚苯乙烯材质制成，高透明，便于实验观察
- 三种尺寸可选，壁厚均匀，光滑不易损坏
- 上皿 3 个透气孔，便于皿内外气体交换；
下皿环边设计，多皿堆叠更稳固
- EO 灭菌
- 培养皿 (66-1701) 可配套相关设备进行自动化操作

通风孔易于气体交换

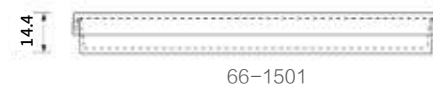
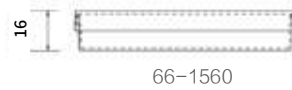

66-1701

外部尺寸 = mm

产品型号	尺寸 (mm)	颜色	灭菌	包装规格	总计
66-1560	60 x 15	透明色	是	10 / 袋, 50 袋 / 箱	500 / 箱
66-1501	90 x 15	透明色	是	10 / 袋, 50 袋 / 箱	500 / 箱
66-1701	90 x 17	透明色	是	10 / 袋, 50 袋 / 箱	500 / 箱
66-1515	150 x 15	透明色	是	10 / 袋, 20 袋 / 箱	200 / 箱

接种环 / 接种针

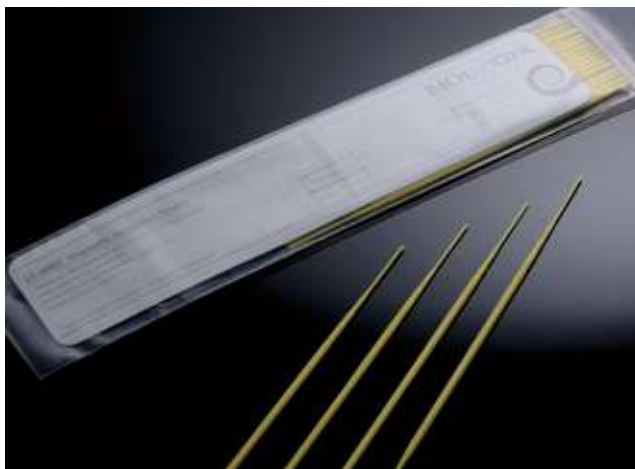

>> 产品特点

- 医疗级聚苯乙烯材质，高韧性
- 平滑表面和流线型设计确保菌落免受损伤；设计纤细可弯曲，便于进入窄口容器使用
- 接种环提供 1 μ L、10 μ L 规格，环口经过严格测量，提高接种容量精确性；
接种环另一端可当做接种针使用
- 接种针尖部圆头设计，有效避免挑取菌落时对菌落结构的损害
- 伽马射线灭菌
- 自封袋包装，内置精美说明卡片，保护产品运输免受损害

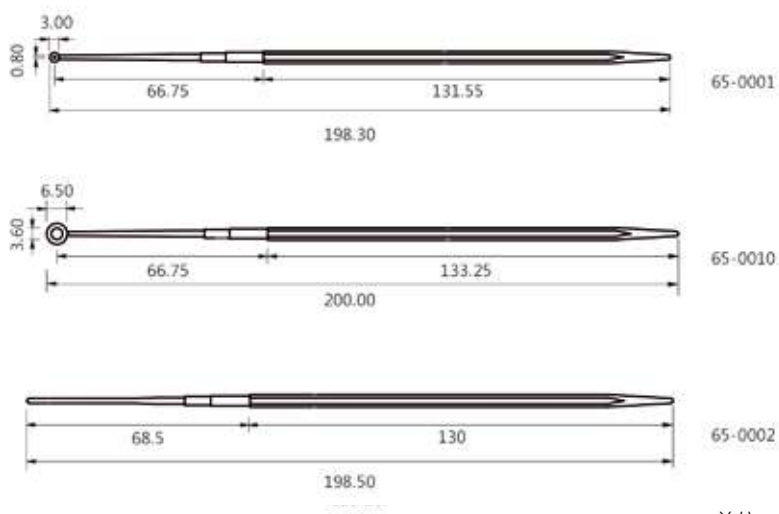

可作为接种针使用



单位: mm

产品型号	容量	描述	颜色	灭菌	包装规格
65-0001	1 μ l	接种环	蓝色	是	25 个 / 袋, 40 袋 / 箱
65-0010	10 μ l	接种环	橘色	是	25 个 / 袋, 40 袋 / 箱
65-0002	/	接种针	黄色	是	25 个 / 袋, 40 袋 / 箱

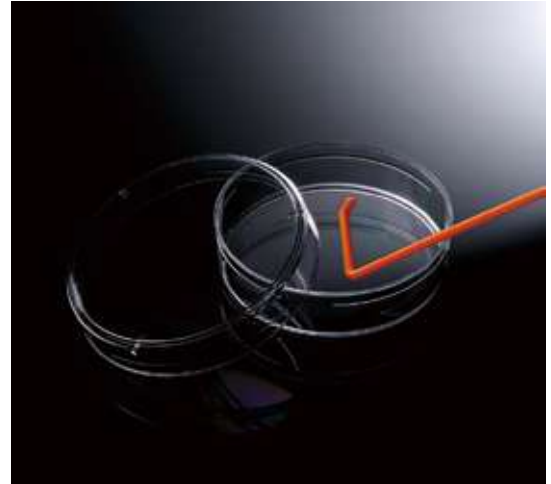
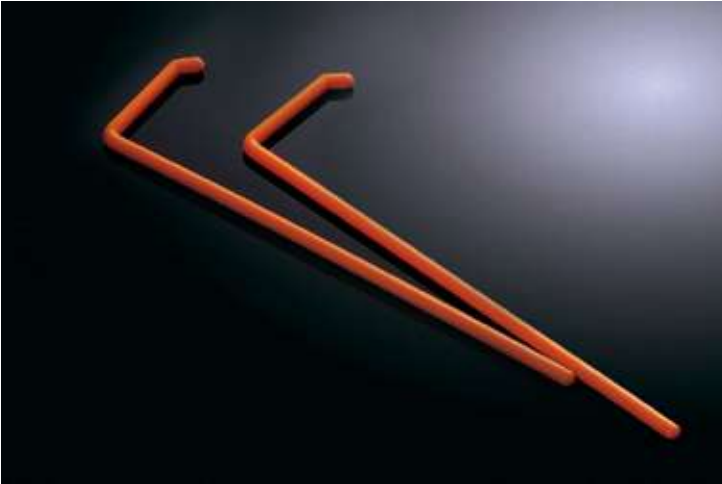

>> 产品特点

- 医疗级聚苯乙烯材质制成
- 表面光滑，尾部向上设计降低对琼脂表面损坏；L 型设计便于使用
- 伽马射线灭菌
- 提供独立纸塑包装或 10 支 / 自封袋包装，自封袋内置精美卡片，保护产品运输安全



独立纸塑包装



自封口袋密封包装

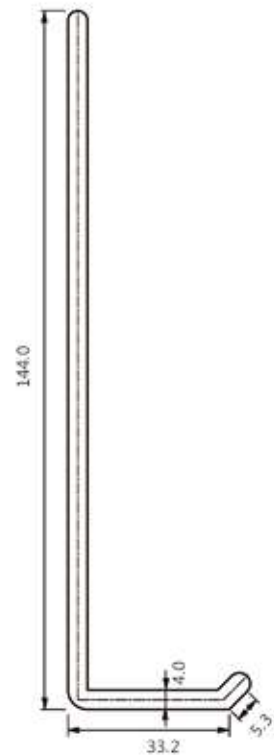

单位: mm

产品型号	颜色	灭菌	包装规格
65-1001	橘色	是	1 个 / 袋, 500 袋 / 箱
65-1010	橘色	是	10 个 / 袋, 50 袋 / 箱

果蝇管



>> 产品特点

- 提供聚苯乙烯 (PS)、聚丙烯 (PP)、K-Resin 材质果蝇管
 - PP: 耐腐蚀, 支持高温高压, 可重复使用, 材质较硬, 坚固耐用, 适用于大多数情况下的果蝇培养
 - PS: 透明度高, 便于观察与监控果蝇的生长发育, 利于光照射入, 适用于对光照有精确要求的实验; 轻便易储存, 价格较低, 高性价比
 - K-Resin: 超高透明度、韧性比较好
 - 高硼硅玻璃: 超高透明度, 表面光滑易于清洁, 材质较硬, 耐热性能强, 能够承受高温, 具有更强的抗断裂性能, 使用更安全
- 提供细口管和粗口管规格, 管身加厚, 耐用性强
- 是一种安全、低成本的玻璃细管替代品
- 提供纸质托盘和塑封袋装包装方式; 纸质托盘更有利于批量操作

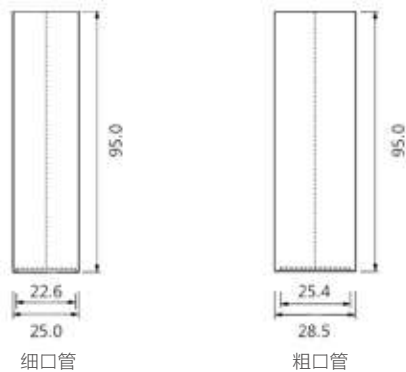

单位: mm

本产品可提供定制服务



产品型号	规格	材质	尺寸 (mm)	包装方式	包装规格	总计
51-0500	细口管	PS	25 x 95	散装	25 / 包, 20 包 / 箱	500
51-0502	细口管	PS	25 x 95	散装	500 个 / 箱	500
51-0510	细口管	PP	25 x 95	散装	25 / 包, 20 包 / 箱	500
51-0520	细口管	K-Resin	25 x 95	散装	25 / 袋, 20 袋 / 箱	500
51-0531	细口管	高硼硅玻璃	24 x 94	散装	50 / 盒, 20 盒 / 箱	1000
51-0800	粗口管	PS	28.5 x 95	散装	25 / 包, 20 包 / 箱	500
51-0810	粗口管	PP	28.5 x 95	散装	25 / 包, 20 包 / 箱	500
51-0820	粗口管	K-Resin	28.5 x 95	散装	25 / 包, 20 包 / 箱	500
51-0501	细口管套装	PS	25 x 95	架装	100 / 架, 5 架 / 箱	500
51-0511	细口管套装	PP	25 x 95	架装	100 / 架, 5 架 / 箱	500
51-0521	细口管套装	K-Resin	25 x 95	架装	100 / 架, 5 架 / 箱	500
51-0801	粗口管套装	PS	28.5 x 95	架装	100 / 架, 5 架 / 箱	500
51-0811	粗口管套装	PP	28.5 x 95	架装	100 / 架, 5 架 / 箱	500
51-0821	粗口管套装	K-Resin	28.5 x 95	架装	100 / 架, 5 架 / 箱	500



>> 产品特点

- 提供聚丙烯（PP）和聚乙烯（PE）材质果蝇瓶
 - PP: 耐高温高压，耐腐蚀
 - PE: 性能稳定，对化学物质耐受性较好，不易损坏
- 6oz 方底和 8oz 圆底两种果蝇瓶可供选择
- 材质坚固，便于操作
- 颈口的凹陷设计可防止塞子滑入
- 提供散装和架装两种包装规格

清晰模压刻度

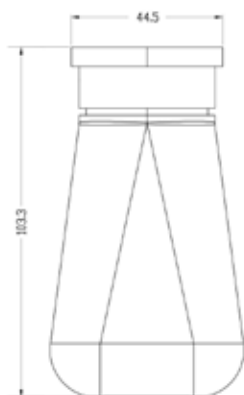

6oz

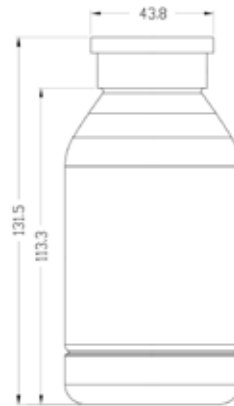

8oz

单位: mm

产品型号	规格	底部	材质	容量	包装方式	包装规格	总计
51-17720	6oz 果蝇瓶	方底	PP	177ml	散装	200 / 包, 1 包 / 箱	200
51-17730	6oz 果蝇瓶	方底	PE	177ml	散装	200 / 包, 1 包 / 箱	200
51-22720	8oz 果蝇瓶	圆底	PP	227ml	散装	100 / 包, 1 包 / 箱	100
51-22730	8oz 果蝇瓶	圆底	PE	227ml	散装	100 / 包, 1 包 / 箱	100
51-17721	6oz 果蝇瓶套装	方底	PP	177ml	架装	25 / 架, 8 架 / 箱	200
51-17731	6oz 果蝇瓶套装	方底	PE	177ml	架装	25 / 架, 8 架 / 箱	200
51-22721	8oz 果蝇瓶套装	圆底	PP	227ml	架装	25 / 架, 4 架 / 箱	100
51-22731	8oz 果蝇瓶套装	圆底	PE	227ml	架装	25 / 架, 4 架 / 箱	100

果蝇塞



>> 产品特点

- 提供泡沫 / 聚氨酯, 高密度海绵, 脱脂棉 + 纤维, 脱脂棉球, 纤维材质果蝇塞
 - 泡沫 / 聚氨酯材质:** 材料密度适中, 形变效果好, 方便操作, 在重复使用和多次移动后仍能保持与管壁的紧密贴合, 高透气性保证果蝇的生长发育
 - 高密度海绵:** 材料致密, 可完全阻挡虫的进入; 软硬适中, 方便实验过程中的操作, 支持高温高压, 不易变形破损, 可重复使用
 - 脱脂棉 + 纤维:** 优异的塑型效果使内部空间紧密, 防止螨虫进入的情况下依旧保证透气性, 价格较低, 推荐一次性使用
 - 脱脂棉球:** 可单个使用, 也可根据需求自制不同尺寸管塞, 大小可控, 使用方便易操作, 不易生虫霉变, 密度大可防止螨虫进入, 推荐一次性使用
 - 纤维材质:** 采用纤维滤芯材料, 具有高紧密度的同时使孔隙产生贯通性, 从而保证透气性又可以避免螨虫的进入, 精良的工艺让该产品具有良好的硬度, 可与管壁紧密贴合, 并方便操作
- 最大程度减少磨损和蒸发
- 反复使用和拆卸后保持紧密配合

表面光滑, 便于标记

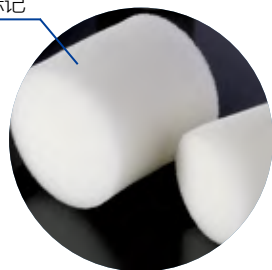

细口管



粗口管



果蝇瓶

产品型号	配合管和瓶	材质	耐高温高压	包装规格
51-0505	细口管	泡沫 / 聚氨酯材质	否	100 / 包, 10 包 / 箱
51-0805	粗口管	泡沫 / 聚氨酯材质	否	100 / 包, 10 包 / 箱
51-17725	果蝇瓶	泡沫 / 聚氨酯材质	否	50 / 包, 10 包 / 箱
51-0515	细口管	高密度海绵	是	100 / 包, 10 包 / 箱
51-0815	粗口管	高密度海绵	是	100 / 包, 10 包 / 箱
51-17735	果蝇瓶	高密度海绵	是	100 / 包, 5 包 / 箱
51-0525	细口管	脱脂棉 + 纤维	否	100 / 包, 10 包 / 箱
51-0825	粗口管	脱脂棉 + 纤维	否	100 / 包, 10 包 / 箱
51-0545	细口管	脱脂棉	否	300 / 包, 10 包 / 箱
51-0535	细口管	纤维	是	100 / 包, 10 包 / 箱
51-0535G	细口玻璃管	纤维	是	100 / 包, 10 包 / 箱
51-0835	粗口管	纤维	是	100 / 包, 10 包 / 箱
51-17745	果蝇瓶塞	纤维	是	100 / 包, 5 包 / 箱

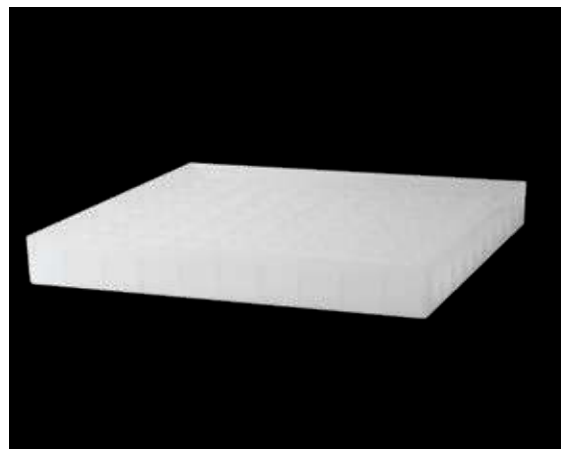
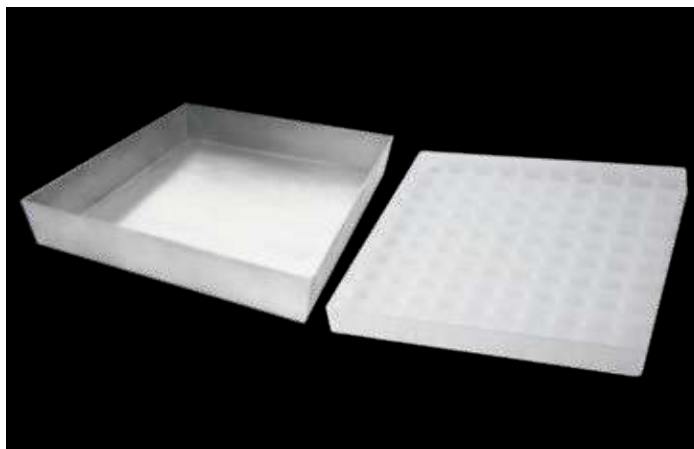

>> 产品特点

- 提供塑料和铝合金材质果蝇托盘
- 适配 Biologix 果蝇管和果蝇瓶
- 51-05010: 塑料托盘用于果蝇细管, 带有 10*10 格挡
- 51-0X210: 铝合金托盘用于果蝇管和果蝇瓶, 没有格挡

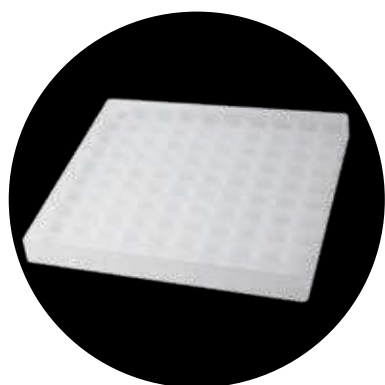

塑料托盘

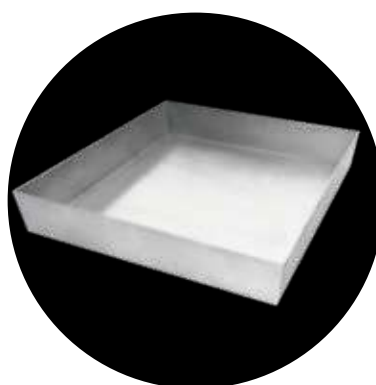

铝合金托盘

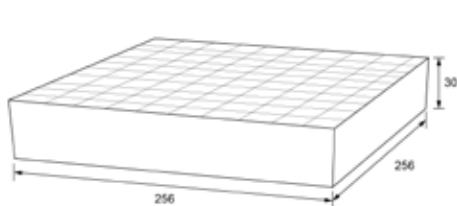

塑料托盘

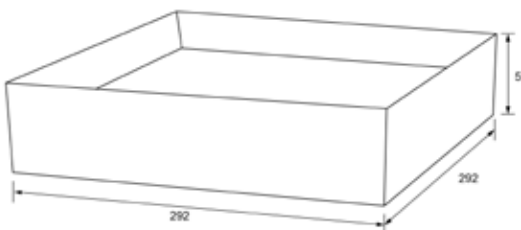

铝合金托盘

单位: mm

产品型号	材质	尺寸 (mm)	包装方式
51-05010	塑料	256 x 256 x 30	2 / 箱
51-0X210	铝合金	292 x 292 x 57	2 / 箱

样本采集和检测系列产品

一次性病毒采样管 & 转运保存培养基



6ml 或 12ml 采集管含有 2ml 或 3ml 培养基。

拭子种类：口拭子或鼻拭子。

培养基种类：灭活款或经典款。



样本采集管



6ml 或 10ml 试管，无介质，可站立。

无菌。

产品型号	容量	灭菌	包装规格	总计
10-9052-RO	6ml	是	1000 管 / 袋, 1000 盖 / 袋	1000 个 / 箱
10-9082-RO	10ml	是	500 管 / 袋, 500 盖 / 袋	500 个 / 箱

一次性采样拭子



可提供口拭子或鼻拭子，独立包装，无菌。

折点：30mm 或 80mm。

一次性唾液样本采集器



装有灭活或未灭活培养基的 10ml 试管。

提供生物危害一次性袋子。

单独包装。



仪器设备

实验室仪器是进行生命科学技术研究的重要工具，高标准、高技术含量的科研仪器能极大地提高科研效率，促进生命科学事业的进步。巴罗克根据当前生命科学实验室对不同实验的实际需求，为用户提供移液产品、离心产品、电泳产品、PCR 产品、恒温控制产品、搅拌混匀产品、蓝光透射产品等多类型实验室仪器。



dPette 数码电子移液器

产品特点

- 超宽范围的可编程移液容量
- 高品质步进电机驱动，使得移液更加准确可靠
- 大容量锂聚合物电池
- 吸液与排液分别支持 3 挡速度可调
- 分别支持座充和线充两种充电方式
- 活塞部分零件支持灭菌处理



MicroPette Plus 手动移液器

产品特点

- 轻便且设计符合人机工学
- 数字视窗，令所设定量程一目了然
- 使用附件工具，能方便快捷地进行校准和维修
- 采用新型材料和耐高温高压结构



01-2306

线性移液器支架 (01-2306)

- 线性移液器支架可同时放置最多 6 支单道或多道移液器

产品型号	产品名称	道数	量程	增量
01-2413	dPette 数码电子移液器	1	0.5 – 10µL	0.01µL
01-2423	dPette 数码电子移液器	1	5 – 50µL	0.1µL
01-2433	dPette 数码电子移液器	1	30 – 300µL	1µL
01-2443	dPette 数码电子移液器	1	100 – 1000µL	5µL
01-2101	MicroPette Plus 手动移液器	1	0.5 – 10µL	0.1µL
01-2104	MicroPette Plus 手动移液器	1	10 – 100µL	1µL
01-2102	MicroPette Plus 手动移液器	1	20 – 200µL	1µL
01-2110	MicroPette Plus 手动移液器	1	100 – 1000µL	5µL
01-2115	MicroPette Plus 手动移液器	1	1000 – 5000µL	50µL
01-2112	MicroPette Plus 手动移液器	1	0.1 – 2.5µL	0.05µL
01-2122	MicroPette Plus 手动移液器	1	2 – 20µL	0.5µL
01-2155	MicroPette Plus 手动移液器	1	5 – 50µL	0.5µL
01-2801	MicroPette Plus 手动移液器	8	0.5 – 10µL	0.1µL
01-2805	MicroPette Plus 手动移液器	8	5 – 50µL	0.5µL
01-2830	MicroPette Plus 手动移液器	8	50 – 300µL	5µL
01-2210	MicroPette Plus 手动移液器	12	0.5 – 10µL	0.1µL
01-2250	MicroPette Plus 手动移液器	12	5 – 50µL	0.5µL
01-2230	MicroPette Plus 手动移液器	12	30 – 300µL	5µL



Hipette 全消毒手动移液器

产品特点

- 超轻机身。重量低于 75g，减少疲劳度，感受舒适的移液体验
- 移液精准，全新活塞结构；金属螺杆结构；氟橡胶复合密封圈
- 整支全消毒。无需拆卸可整支高温高压消毒；可紫外灭菌；抗强化学腐蚀

产品型号	道数	量程	增量
01-2515	1	1000 – 5000 μ L	5 μ L
01-2521	1	2000 – 10000 μ L	10 μ L



Levo ME 大容量电动移液器

产品特点

- 小巧轻便，适合单手操作
- 适配市面上常见的各种 0.1 – 100ml 容量的玻璃和塑料移液管
- 可以任意调节工作速度
- 可以适配疏水性高温灭菌滤膜，防止倒吸对设备的损害
- 高品质泵机保证移液工作精准可靠

产品型号	产品名称	吸液速度	电池	电池工作时间	移液管种类
01-2213	Levo ME	吸取 25ml 纯水 <7 秒	锂电池	可以间歇性正常使用至少 8 小时	0.1 – 100ml 玻璃和塑料移液管， Pasteur 移液管



Levo Plus 大容量电动移液器

产品特点

- 移液操作简单、高效，单手轻松控制
- 适用 0.1 – 100mL 移液管
- 可更换的锂电池使用时间长，可间歇工作 8 小时，充电时间 2 – 3 小时
- 液晶大显示屏显示 6 个速度档和电量信息
- 指尖控制的吸液和分液按钮，保证了移液的准确性

产品型号	产品名称	吸液速度	电池	电池工作时间	移液管种类
01-2203	Levo Plus	25ml<5s(6 level)	锂电池	可以间歇性正常使用至少 8 小时	0.1 – 100ml 玻璃和塑料移液管， Pasteur 移液管

收集装置



SAFEVAC 真空吸液器

产品特点

- 宽域可调节真空度，轻松应对每一项工作
- 高品质自锁插头，安装简单，安全可靠
- 液面探测系统保证收集容器始终保持在安全范围内
- 收集瓶和吸嘴可以承受高温高压灭菌

产品型号	真空度调节范围	抽气速率 L/min (air)	尺寸 [WxDxH]	重量	输入电压	收集瓶容积 [L]
01-2703	0 - 600 mbar	15 l/min	180 x 240 x 450mm	3 kg	100 - 240 VAC, 50 / 60 Hz	4L
01-2723	0 - 500 mbar	15 l/min	180 x 240 x 340mm	2.8 kg	100 - 240 VAC, 50 / 60 Hz	2L



安全收集装置

产品特点

- 连接式安全收集装置：可连接各品牌液相设备
倾倒式安全收集装置：标配带盖阀门漏斗
- 严密的密封性测试
- 标配高效过滤器带快速接口
- 可选配液位报警器

产品型号	名称	描述	包装
05-2720	连接式安全收集装置	20L 内覆膜安全桶一个，内外盖各一个，液相连接头一套，过滤器快速接头一套，无机或有机过滤器一个	1套/箱
05-2721	倾倒式安全收集装置	20L 内覆膜安全桶一个，内外盖各一个，带盖废液漏斗一个，过滤器快速接头一套，无机或有机过滤器一个	1套/箱
05-2791	高效过滤器	无机化学品过滤器	1个/箱
05-2792	高效过滤器	有机化学品过滤器	1个/箱
05-2793	液位报警器	接触式液位报警	1个/箱
05-2794	实验室智能管理系统	数据管理和分析	1套
05-2797	液体承载车 (标准型)	调整大小，推车和托盘各一个	1套/箱
05-2798	液体承载车 (智能型)	可调整大小，推车和托盘各一个，货架智能模块	1套/箱

可调式混匀仪



产品特点

- 新型漩涡混匀器，适合短时间（点动）或长时间连续工作
- 最大转速 2500 rpm，无级调速
- 偏心球轴承设计，振动头安装方便
- 有多种振动头适配器可供选择（可用于 Eppendorf 管等）
- 硅制底座，外形小巧，超强防震，适合高速工作
- 产品稳固可靠，可选配真空吸盘脚



标准型长轴旋转混匀仪 01-1303



标准型圆盘旋转混匀仪 01-1203

旋转混匀仪

产品特点

- 可调转速，转速范围：0 - 80rpm
- 设计紧凑，可放置于培养箱中使用
- 3 种规格的管夹可自由组合
- 适用于 1.5mL，15mL，50mL 离心管

产品型号	类型	速度范围 [rpm]	操作方式	电压 [V]	功率 [W]
01-1103	可调式混匀仪	0 - 2500	触摸操作 / 连续	110 - 120 / 220 - 230	60
01-1203	旋转混匀仪	0 - 80	连续	100-240	20
01-1303	旋转混匀仪	0 - 80	连续	100-240	20

摇床

多功能圆周脱色摇床



01-624X 01-623X

产品特点

- 双 LCD 屏，分别显示时间和速度
- 结构紧凑占地小
- 摇床振荡平稳均匀
- 01-624X 最大载重量为 7.5kg（包括夹具），振荡速度 100 – 500 rpm；01-623X 最大载重量为 2.5kg（包括夹具），振荡速度 100 – 800rpm
- 连续或者定时运行模式
- 直流无刷电机免维护
- 具有安全转速保护功能
- 多种托架和夹具可选
- 通过 RS232 接口连接电脑传输数据
- 专用的 ShakerPC 软件免费下载，可实现在电脑上对仪器参数的设定及工作曲线的实时显示

产品型号	周转直径	转速范围	转速显示	电机类型	外壳防护等级	电压
01-6243	10mm	100 – 500rpm	LCD	直流无刷电机	IP21	100 – 240V, 50 / 60Hz
01-6233	4mm	100 – 800rpm	LCD	直流无刷电机	IP20	100 – 240V, 50 / 60Hz

* 联系我们获取定制产品信息

智能脱色摇床



产品特点

- 双屏显示，分别显示时间和速度
- 结构紧凑占地小
- 摇床震荡平稳均匀
- 重量 3.1kg，转速 40 – 200rpm
- 定时和连续运转两种工作模式可切换
- 直流无刷电机免维护
- 具有安全转速保护功能

产品型号	周转直径	转速范围	转速显示	电机类型	外壳防护等级	电压
01-6213A	20mm	40 – 200rpm	LED	直流无刷电机	IP21	100 – 240V, 50 / 60Hz

* 联系我们获取定制产品信息

大型多功能往复脱色摇床



01-614X

产品特点

- 线性往复振荡运动
- 最大载重量为 7.5kg
- 双 LCD 屏，分别显示时间和速度
- 转速可调，100 – 350rpm
- 直流无刷电机免维护
- 具有安全转速保护功能
- 多种托架和夹具可选

产品型号	振幅	转速范围	转速显示	电机类型	外壳防护等级	电压
01-6143	10mm	100 – 350rpm	LCD	直流无刷电机	IP21	100 – 240V, 50 / 60Hz

* 联系我们获取定制产品信息

智能 / 多功能往复脱色摇床



01-612XA



01-613X

产品特点

- 线性往复振荡运动
- 最大载重量为 2.5kg (包括夹具)
- 双 LCD 屏，分别显示时间和速度
- 转速可调，100 – 350rpm
- 直流无刷电机免维护
- 具有安全转速保护功能
- 多种托架和夹具可选

产品型号	振幅	转速范围	转速显示	电机类型	外壳防护等级	电压
01-6133	4mm	100 – 350rpm	LCD	直流无刷电机	IP21	100 – 240V, 50 / 60Hz
01-6123A	20mm	40 – 200rpm	LED	直流无刷电机	IP20	100 – 240V, 50 / 60Hz

* 联系我们获取定制产品信息



01-634X



01-631XA

大型多功能转移翘板摇床 智能转移脱色摇床

产品特点

- 选用高效直流电机进行驱动，运行安静、平稳，使用寿命长
- LCD 数字控制时间与速度，控制更加精确（01-634X）
- LED 数字显示速度和时间，方便读取与操作（01-631XA）
- 支持定时和连续两种工作模式
- 定时范围：1min - 99h59min
- 01-634X 支持多种托架和夹具可选，用途广泛
- 01-631XA 固定托盘结构

产品型号	倾斜角度	转速范围	转速显示	电机类型	外壳防护等级	电压
01-6343	9°	10 - 70rpm	LCD	直流电机	IP21	100 - 240V, 50 / 60Hz
01-6313A	7°	10 - 80rpm	LED	直流电机	IP21	100 - 240V, 50 / 60Hz

* 联系我们获取定制产品信息



01-654X



01-641XA

大型多功能万向脱色摇床 智能 3D 摇床

产品特点

- 三维摇动，倾斜角度 9°
- 最大承重 5kg（包括夹具）
- 速度范围：10 – 70rpm
- 双 LCD 屏可同时分别显示转速和定时
- 可以放进培养箱使用
- 多种夹具可选

产品型号	倾斜角度	转速范围	转速显示	电机类型	外壳防护等级	电压
01-6543	9°	10 – 70rpm	LCD	直流电机	IP21	100 – 240V, 50 / 60Hz
01-6413A	10°	10 – 80rpm	LED	直流无刷电机	IP20	100 – 240V, 50 / 60Hz

* 联系我们获取定制产品信息



梯度 PCR 仪

产品特点

- 高精度温度控制，整个体系温度均一性好
- 快速的升降温速度，最大程度降低 PCR 的非特异性扩增的发生率
- 彩色触屏，参数设定灵活，完美用户体验
- 可调热盖高度，模块兼容性强，适合多种 PCR 反应管



等度 PCR 仪

产品特点

- 出色的温度控制
- 快速精准的升降温速率
- 直观的触摸人机交互界面

产品型号	类型	温度范围 [°C]	显示精度 [°C]	最大变温速率 [°C / s]	梯度范围 [°C]	梯度跨度 [°C]
01-7003	梯度 PCR 仪	4 - 105°C	± 0.1	5°C / sec	30 - 99	1 - 42
01-7103	等度 PCR 仪	4 - 105°C	± 0.1	5°C / sec	/	/



掌上离心机

产品特点

- 翻盖开关功能，合盖即转，开盖即停，加减速操作方便
- 转子适配微型离心管、PCR管和PCR八连管
- 运行安静：噪音 ≤ 45 dB

产品型号	类型	最高转速 [rpm]	最大相对离心力 [$\times g$]	转子容量
01-8003	掌上离心机	7000	2680	0.2 / 0.5 / 1.5 / 2.0mL $\times 8$ 离心管 0.2mL $\times 16$ PCR管或者 0.2mL PCR8 排管 $\times 2$

台式高速微量小型离心机



产品特点

- 强力直流无刷电机免维护，驱动迅速，轻松加速到设定转速
- 适配多种规格离心管：当与转子适配器联用时，高强度塑料转子均可适用 0.2mL、0.5mL、1.5mL 和 2mL 离心管，一个转子，多种用途

性能指标

01-8213 含 01-8291 塑料转子套装

- 塑料转子，负载轻，低噪音，升降速度快，省电，转动惯量小，安全

产品型号	类型	最高转速 [rpm]	最大相对离心力 [$\times g$]	转子容量	转速精度 [rpm]	温度范围 [$^{\circ}C$]
01-8213	台式高速微量小型离心机	15000rpm (500 - 15000rpm), 步长: 100rpm	15100 $\times g$, 步长: 100 $\times g$	0.2ml / 0.5ml / 1.5ml / 2.0ml $\times 12$	± 20	N / A

离心系统



台式高速微量离心机

产品特点

- 生物安全转子，国内首家通过生物密封认证，在离心过程中不会因样品泄露造成微生物污染，确保生物安全
- 高强度铝合金转子，可耐受高温高压灭菌，无限次使用寿命
- 4种转子可选，一机多用，当与转子适配器联合使用时，广泛适配容量 0.2mL、0.5mL、1.5mL、2mL 和 5mL 离心管以及 PCR 排管

产品型号	类型	最高转速 [rpm]	最大相对离心力 [$\times g$]	转子容量	转速精度 [rpm]	温度范围 [$^{\circ}C$]
01-8303	台式高速微量离心机	15000rpm (200 - 15000rpm), 步长: 10rpm	21380 $\times g$, 步长: 10 $\times g$	5ml \times 18; 0.2ml/0.5ml/1.5ml/2ml \times 24; 0.5ml \times 36; PCR8 \times 4	± 20	N / A

*3 代表不同的插头: 1- 美标; 4- 欧标; 5- 英标

高速冷冻型微量台式离心机

产品特点

- 电机锁吸附设计，单手即可关闭离心机腔门
- 静态制冷，离心机盖门关闭状态下，只要设定温度低于环境温度，压缩机即自动启动制冷
- 离心完毕后，声音提示，上盖关闭保持腔内温度
- 采用先进的 R290 无氟冷媒，低碳环保
- 最高转速运行状态仍可保持 4 $^{\circ}C$
- 可根据实验需求存储 9 个程序
- 生物安全转子，三层密封，保证生物安全
- 高强度铝合金转子，可耐受无数次高温高压灭菌
- 5 种转子可选，广泛适配容量 0.2mL、0.5mL、1.5mL、2mL 和 5mL 离心管以及 PCR 排管
- 外置冷凝水槽防止冷凝水聚集在离心腔内。



产品型号	类型	最高转速 [rpm]	最大相对离心力 [$\times g$]	转子容量	温度设定范围
01-8323	高速冷冻型微量台式离心机	15000rpm (200 - 15000rpm) 步长: 100rpm	21380 $\times g$, 步长: 10 $\times g$	1.5/2mL \times 24, 0.5mL \times 36, PCR8 \times 4, 5mL \times 12, 5mL \times 18	-20 $^{\circ}C$ - 40 $^{\circ}C$



临床低速离心机

产品特点

- 最高转速 4000rpm
- 转速和离心力可切换显示
- 最大容量 50ml × 4；适配 3 - 10ml 不同尺寸采血管和 2 / 1.5ml 离心管，兼容水平转子和角转子两种类型，满足不同实验需求
- 预设 3 个常用程序，一键调用节省时间
- 运行状态及故障信息提醒
- 免维护直流无刷电机，寿命长
- 噪音 ≤ 62dB(A)
- 功率：单相，100V - 240V，50Hz / 60Hz



临床低速离心机

产品特点

- 最高转速 4000rpm
- 预设 3 个常用程序，一键调用
- 运行状态及故障信息提醒
- 免维护直流无刷电机，寿命长
- 噪音 ≤ 60dB(A)
- 功率：单相，100V - 240V，50Hz / 60Hz

产品型号	类型	转速范围	最大相对离心力	转子	转速精度
01-8603	临床低速离心机	500 - 4000rpm 步进：100rpm	2500 × g	水平转子 6 × 15ml； 水平转子 4 × 50ml； 角转子 24 × 15ml； 角转子 12 × 10ml/8 × 15ml	± 100rpm
01-8703	临床低速离心机	300 - 4000rpm 步进：100rpm	1900 × g	角转子 8 × 15ml (标配) 角转子 10ml × 12	± 100rpm

恒温控制系统



金属浴

产品特点

- 温度控制范围可以从实际温度到最高 120℃
- 支持计时和控制功能
- 多种承载模块类型支持
- 支持过热保护
- 提供 7 种不同加热块，适配标准型离心管、PCR 管 / 板

产品型号	类型	特点	温度精准度 [°C, at 20-45°C]	最高耐受温度 [°C]	最大加热速率 [°C /min]
01-9103	金属浴	加热	± 0.5	140 °C	5.5



恒温金属浴

产品特点

- 出色的温度调整范围，25-110℃
- 温度（20 - 45℃）最大精准度 ±0.5℃
- 多种承载模块可挑选
- 支持程序编辑和存储
- 提供 1 - 96 不同孔位承载模块，适配标准类型离心管、PCR 管 / 板

产品型号	类型	特点	温度控制范围 [°C]	温度均一性 [°C, at 20 - 45°C]	最大加热速率 [°C /min]
01-9203	恒温金属浴	加热、制冷	最低：低于室温 25°C 最高：110 °C	± 0.5	5.5



恒温振荡金属浴

产品特点

- 出色的温度控制系统。室温下，能够对 15 - 100℃ 的温度范围进行精准控制
- 20 - 45℃ 最大温度精准度为 ±0.5℃
- 最高转速 1500 rpm(不同模块会有变动)
- 多种承载模块选择
- 支持程序编辑和存储
- 提供 1-96 不同孔位承载模块，适配标准类型离心管、PCR 管 / 板

产品型号	类型	特点	温度控制范围 [°C]	最大加热速率 [°C /min]	最大制冷速率 [°C /min]	调速范围 [rpm]
01-9303	恒温振荡金属浴	加热、制冷、混匀	最低：低于室温 15°C 最高：100°C	5.5	5°C (100°C至室温)	200 - 1500

金属浴

产品特点

- 温度控制范围从室温到 105°C /150°C
- 内置过温保护功能，安全稳定
- USB 接口可追溯历史数据
- 达到设定温度和设定时间有声音提醒功能
- 配备保护盖，更好控温，防止污染
- 旋钮方便操作



产品型号	类型	温度设定范围 [°C]	温度控制精度 [°C]	加热功率 [w]	工作温度 [°C]
01-9003	金属浴	25 ~ 105	25-90: ±0.3 90-105: ±0.6	100	+10 ~ 40
01-9A03	金属浴	25 ~ 105	25-90: ±0.3 90-105: ±0.6	200	+10 ~ 40
01-9503	金属浴	25 ~ 150	25-90: ±0.3 90-150: ±0.6	100	+10 ~ 40
01-9603	金属浴	25 ~ 150	25-90: ±0.3 90-150: ±0.6	200	+10 ~ 40



Mini 金属浴

产品特点

- 体积小，方便携带
- LCD 显示屏显示温度和时间，精确控温
- 可更换不同容量模块类型
- 支持快速校准模式
- 内置过温保护功能，安全稳定
- Mini 01-9703 带有热盖保温功能，防止冷凝水产生

产品型号	类型	温度设定范围 [°C]	温度控制精度 [°C]
01-9703	Mini 金属浴	0 ~ 100	± 0.5
01-9803	Mini 金属浴	0 ~ 100	± 0.5
01-9903	Mini 金属浴	25 ~ 100	± 0.5

电泳系统



可同时提供 2 组电极输出



可同时提供 4 组电极输出

300V 电源

产品特点

- 多重安全防护设计，使用安全：空载检测技术、安全屏蔽型插头与插孔、漏电检测技术、过温保护以及电流电压突变检测、过电流 / 电压检测设计等
- 设计紧凑，操作方便

产品型号	产品类型	输出电压 / 增量 [V]	输出电流 / 增量 [mA]	最大功率 [W]
03-1300	迷你型 300V 电源	10 - 300 / 1	10 - 400 / 1	60
03-2310	300V 电源	5 - 300 / 1	1 - 700 / 1	150

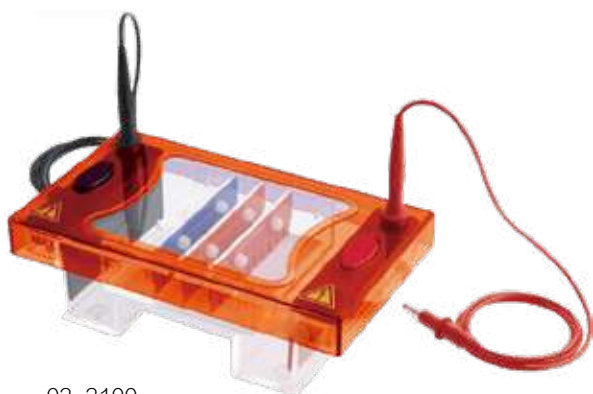

03-3100

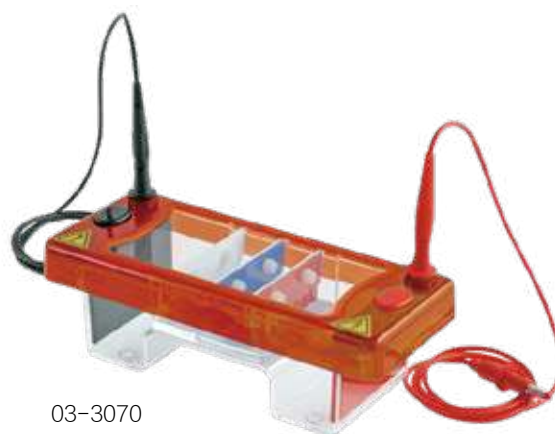

03-3070

电泳槽

产品特点

- 一体塑造成型，防漏耐用
- 标配 2 个托盘，赠送多个制胶齿梳
- 凝胶易放置，加样精确简单

产品型号	槽体尺寸 [W x L x H]	凝胶尺寸 (mm)	最大样品数 (mm)		快速制胶
03-3070	210 x 90 x 90mm	70 x 70, 70 x 100	32 个, 70 x 70mm	64 个, 70 x 100mm	采用制胶配件组
03-3100	220 x 125 x 90mm	100 x 70, 100 x 100	50 个, 100 x 70mm	100 个, 100 x 100mm	采用制胶配件组

高强度的 LED 蓝光，特别适合与安全性染料搭配使用，它不仅提供安全的光源做为观察用，亦能让您精确的切胶。轻薄轻巧的设计，便于移动及个人使用。



迷你蓝光透射仪

产品特点

- 体积轻巧，便于携带
- 铝合金外壳设计
- 散热性良好
- 节能产品
- 470 纳米的蓝光安全对人体及环境无害
- 分离式滤光片设计
- 机体更薄，重量更轻
- 可使用配件进行手机记录实验结果

产品型号	蓝光波长 [nm]	观察仪底座设计	材质	电源变压器	电源变压器 滤片可视尺寸 [mm]
03-6210	470	平板	铝合金	12VDC / 5A, 60W Ma3	153 x 153mm

搅拌器



Classic 磁力搅拌器

产品特点

- 高性能无刷直流电机驱动器
- 强大的稀土永磁耦合技术
- 300 到 2000rpm 实现无级调速
- 超静音与振动保护设计
- PET 盖顶板提供优良的耐化学性腐蚀



FlatSpin 超薄磁力搅拌器

产品特点

- 具有正反转功能，搅拌更均匀
- 化学防腐蚀性外壳
- 平稳防滑



LED 数显加热型磁力搅拌器

产品特点

- 精密的数字控制系统
- ABS 外壳阻燃、耐弱酸碱等抗化学腐蚀
- 不锈钢陶瓷涂层工作盘，具有良好的加热均一性和耐化学腐蚀能力
- 安全警示功能：停止加热后，盘面达到 50℃后自动高温警报



EcoStir 方盘磁力搅拌器

产品特点

- 设计紧凑，方便携带，支持 12V 车载电源；
- 大尺寸方盘，提供 1.5L 强大搅拌力；
- 标配支架适配 PH 或其他类型传感器；
- 标准 PET 覆膜极耐化学腐蚀；
- 直流无刷电机免维护；
- 额外附送彩色贴纸随心贴。

产品型号	类型	工作盘尺寸 [mm]	输入功率 [W]	电机输入功率 [W]	最大搅拌量 [L, H ₂ O]	转速范围 [rpm]	安全温度 [°C]
01-3303	EcoStir 方盘磁力搅拌器	Φ 120	7.2	1.2	1.5L	300 - 2000	/
01-3203	FlatSpin 超薄磁力搅拌器	Φ 90	5	3	0.8L	15 - 1500	/
01-3103	LED 数显加热型磁力搅拌器	Φ 135	5	3	3L	200 - 1500	320
01-3303A	Classic 磁力搅拌器	120 x 115	7.2	1.2	1.5L	300 - 2000	/

加热型磁力搅拌器 -340°C

产品特点

- 配置直流无刷电机，免维护
- 数字控温，最高温度可达 340°C
- 搅拌速度可达 1500rpm
- 不锈钢陶瓷涂层工作盘极耐化学腐蚀
- 安全回路设计提供过热保护
- 有多种附件相适配



01-3403

产品型号	类型	工作盘尺寸 [mm]	输入功率 [W]	电机输入功率 [W]	最大搅拌量 [L, H ₂ O]	转速范围 [rpm]	安全温度 [°C]
01-3403	LCD 数控定时加热型磁力搅拌器	Φ 135mm (5 inch)	18W	10W	20L	100 - 1500rpm resolution ±1rpm	420°C
01-3413	LCD 数控加热型磁力搅拌器	Φ 135mm (5 inch)	18W	10W	20L	100 - 1500rpm resolution ±1rpm	420°C
01-3433	标准加热型磁力搅拌器	Φ 135mm (5 inch)	18W	10W	20L	0 - 1500rpm	420°C
01-3443	标准型磁力搅拌器	Φ 135mm (5 inch)	18W	10W	20L	0 - 1500rpm	/

加热型磁力搅拌器 -550°C

产品特点

- 进口玻璃陶瓷盘面，美观、耐高温和耐化学腐蚀性能出色
- 铝合金外壳散热性能好
- 塑表面耐化学腐蚀
- LED 和 LCD 显示设置温度和实际样品温度
- 转速范围广，从 0 至 1500rpm
- 加热温度高达 550°C
- 关机后，如工作盘温度超过 50°C，警示灯仍持续闪烁，保障操作安全



01-3503

产品型号	类型	工作盘尺寸 [mm]	最大搅拌量 [L, H ₂ O]	转速范围 [rpm]	电机类型	材质
01-3503	LCD 数控加热型磁力搅拌器	184 x 184mm (7 inch)	20L	100 - 1500rpm resolution ± 1rpm	直流无刷电机	玻璃陶瓷盘面
01-3513	LED 数显加热型磁力搅拌器	184 x 184mm (7 inch)	10L	0-1500rpm	罩极电机	玻璃陶瓷盘面
01-3523	LED 数显加热型磁力搅拌器	184 x 184mm (7 inch)	/	/	/	玻璃陶瓷盘面
01-3533	标准型磁力搅拌器	184 x 184mm (7 inch)	10L	0-1500rpm	罩极电机	玻璃陶瓷盘面

搅拌器

多道（加热）磁力搅拌器

产品特点

- 最高加热温度 120℃
- 高效的多道磁力搅拌器，10 个搅拌位点，有效利用实验室空间
- 内置温度控制板，加热板温度分布均匀
- 搅拌子同步运转，提供样品绝对相同的反应条件
- 电机无级调速，设置方便灵敏
- 直流无刷电机驱动，有效降低转速噪声，免维护
- 不锈钢覆硅树脂薄膜盘面，防滑抗腐蚀



01-3623

产品型号	类型	工作盘尺寸 [mm]	输入功率 [W]	电机输入功率 [W]	最大搅拌量 [L, H ₂ O]	转速范围 [rpm]	安全温度 [°C]
01-3613	标准型磁力搅拌器	180 × 450mm	12W	4W	0.4L310	0 – 1100rpm	/
01-3623	加热型磁力搅拌器	180 × 450mm	12W	4W	0.4L310	0 – 1100rpm	140℃

数控顶置式电子搅拌器

产品特点

- 直流无刷电机，寿命长，免维护
- 搅拌桨“穿顶式”设计，方便容器更换
- 自锁式手紧钻夹头，免辅助工具，操作方便快捷
- 具有喷溅和过载保护等安全功能
- LCD / LED 显示转速设定值和真实值并可切换显示扭矩 / 时间



01-3733

产品型号	类型	最大扭矩	输入功率 [W]	电机输入功率 [W]	最大搅拌量 [L, H ₂ O]	转速范围 [rpm]	最大粘度
01-3703	LCD	60N · cm	120W	100W	40L	50 ~ 2200rpm	50000mPa · s
01-3713	LCD	40N · cm	60W	50W	20L	50 ~ 2200rpm	10000mPa · s
01-3723	LED	60N · cm	120W	100W	40L	50 ~ 2200rpm	50000mPa · s
01-3733	LED	40N · cm	60W	50W	20L	50 ~ 2200rpm	10000mPa · s



01-5103 & 01-5203 & 01-5403



专利技术冷凝器，冷凝面积 1700 cm²



马达升降



超大 LCD 数字显示屏



双层改性 PTFE 高弹性密封圈和压簧设计

数控旋转蒸发仪

产品特点

- 超大 LCD 数字显示屏可同时显示温度、转速和定时信息
- 转速范围 20 - 280 rpm
- 5L 水、油浴两用加热锅，加热温度可达 180℃，水、油浴两种加热模式切换方便
- 微处理器精确控制加热锅温度，具有过温保护功能
- 专利技术冷凝器，回收率高，冷凝效果出色
- 双层改性 PTFE 高弹性密封圈和压簧设计，超强密封性，耐高温和耐腐蚀、经久耐用
- 马达升降（行程 150 mm），具有安全停止功能，意外断电时，马达将蒸发瓶自动提升至加热锅以上位置
- 蒸发瓶带推出器，方便拆卸
- 具有定时和正反转功能
- USB 接口，外接电脑控制仪器并记录转速，温度数据

产品型号	转速范围 [rpm]	显示屏	温度范围	精准度控制	时间设置范围
01-5103 & 01-5203 & 01-5403	20 - 280rpm	LCD	室温 ~ 180℃	水：±1℃ 油：±3℃	1 - 999min

电子分析天平

按键式电子分析天平

产品特点

- 黑色背光 120*55mm 液晶屏
- 电磁平衡传感器
- 外部 / 内部校准, 2 种校准模式
- 4 级防震
- 计数功能
- 支持 PC 连接、可选无线蓝牙打印
- 四面防静电涂层玻璃防风罩, 屏蔽外界静电干扰



产品型号	称量范围	校准方式	可读性	秤盘尺寸	尺寸 / 重量
01-BE2004E3	0 - 200g	外部校准	0.1mg	Φ85mm	350 x 215 x 340mm / 8KG
01-BE2204E3	0 - 220g	外部校准	0.1mg	Φ85mm	350 x 215 x 340mm / 8KG
01-BE2004N3	0 - 200g	内部校准	0.1mg	Φ85mm	350 x 215 x 340mm / 8KG
01-BE2204N3	0 - 220g	内部校准	0.1mg	Φ85mm	350 x 215 x 340mm / 8KG

标准配件

校准砝码 (用于外部校准)、适配器、手册、防尘罩

触摸屏电子分析天平

产品特点

- 4.3 英寸彩色触摸屏
- 仪器含有称重、零件计数、百分比称重、校验称重、动物称重、密度称重等多种模式称量, 满足不同客户的需求, 操作简单, 准确度高
- 外部 / 内部校准, 2 种校准模式
- 支持 PC 连接、可选无线蓝牙打印
- 采用亚克力材质密封式弧形罩, 外形美观, 使用方便



产品型号	称量范围	校准方式	可读性	秤盘尺寸	尺寸 / 重量
01-BD204E3	0 - 200g	外部校准	0.1mg	Φ85mm	350 x 215 x 340mm / 8KG
01-BD224E3	0 - 220g	外部校准	0.1mg	Φ85mm	350 x 215 x 340mm / 8KG
01-BD204N3	0 - 200g	内部校准	0.1mg	Φ85mm	350 x 215 x 340mm / 8KG
01-BD224N3	0 - 220g	内部校准	0.1mg	Φ85mm	350 x 215 x 340mm / 8KG
01-BD203E3	0 - 200g	外部校准	1mg	Φ85mm	350 x 215 x 340mm / 8KG
01-BD263E3	0 - 260g	外部校准	1mg	Φ85mm	350 x 215 x 340mm / 8KG
01-BD203N3	0 - 200g	内部校准	1mg	Φ85mm	350 x 215 x 340mm / 8KG
01-BD263N3	0 - 260g	内部校准	1mg	Φ85mm	350 x 215 x 340mm / 8KG

* 联系我们获取定制产品信息。

便携式 PH 计

产品特点

- 大液晶屏，白色背光可控
- 内置微处理器芯片，具有自动校准、ATC、数据存储、功能设置、自动诊断、自动关机、欠压提示等功能
- 自动识别 25 种缓冲溶液，支持欧美标、NIST 标和国标三种模式
- 支持 1、2、3 点校准
- 配电导率电极 (K=1)，可满足 $0.5 \mu\text{S/cm} - 200\text{mS/cm}$ 范围内的测量精度要求
- 可在电导率、TDS、盐度和电阻率之间切换
- 对 TDS 和盐度进行多项式计算，保证满量程的转换精度
- 可自动识别 8 种电导率标准溶液，支持欧美标和国标两种模式



产品型号	PH			mV			电导率				
	测量范围	分辨率	精确度	测量范围	分辨率	精确度	测量范围	分辨率	精确度	温度补偿范围	电极常数
01-MP611							/	/	/	/	/
01-MP613	(-2.00 ~ 19.99) pH	0.1 / 0.01 pH	仪表: $\pm 0.01\text{pH}$ 总体: $\pm 0.02\text{pH}$	$\pm 1999.9\text{mV}$	1mV	$\pm 0.1\% \text{FS}$	电导率: (0.00 ~ 19.99) $\mu\text{S/cm}$ (20.0 ~ 199.9) $\mu\text{S/cm}$ (200 ~ 1999) S/cm (2.00 ~ 19.99) mS/cm (20.0 ~ 199.9) mS/cm TDS: (0 ~ 100) g/L 盐度: (0 ~ 100) ppt 电阻率: (0 ~ 100) $\text{M}\Omega \cdot \text{cm}$	0.01 / 0.1 / 1 $\mu\text{S/cm}$; 0.01 / 0.1 mS/cm	$\pm 1.0\% \text{FS}$, 总体: $\pm 1.5\% \text{FS}$	(0~100) $^{\circ}\text{C}$ (手动/自动)	0.1 / 1 / 10 cm^{-1}

触摸屏 PH 计

产品特点

- 7 寸彩色电容式触摸屏，高分辨率 (1024*600)、高灵敏度
- 内置微处理器芯片，具有自动校准、ATC、数据存储、时钟显示、USB 输出、功能设置、无线打印、自诊断信息等功能
- 可自动识别 25 种缓冲液，支持欧美标、NIST 标和国标三种模式
- 可自动识别 8 种电导率标准溶液，支持欧美标和国标两种模式
- 支持 PC 连接，可选无线蓝牙打印和实时数据传输到手机
- 智能电极状态显示，确保正确使用
- 可存储 1000 组测试数据，可保存并传输到 U 盘中，并可支持用 EXCEL 格式查看



产品型号	PH				mV			电导率				
	测量范围	分辨率	精确度	自动校准	测量范围	分辨率	精确度	测量范围	分辨率	精确度	温度补偿范围	电极常数
01-MP8113	(-2.00 ~ 20.00) pH	0.1 / 0.01 pH	$\pm 0.02\text{pH}$			1 mV	$\pm 0.1\% \text{FS}$	/	/	/	/	/
01-MP8133	(-1.999 ~ 19.999) pH	0.1 / 0.01 / 0.001 pH	电极: $\pm 0.002 \text{pH}$, 仪表: $\pm 0.01 \text{pH}$	1, 2, 3 点位	-1999.9mV ~ 0 ~ 1999.9mV	0.1 mV	$\pm 0.03\% \text{FS}$	电导率: (0.00 ~ 20.00) $\mu\text{S/cm}$, (20.0 ~ 200.0) $\mu\text{S/cm}$ (200 ~ 2000) $\mu\text{S/cm}$, (2.00 ~ 20.00) mS/cm (20.0 ~ 200.0) mS/cm , (200 ~ 2000) mS/cm (K=10) TDS: (0 ~ 100) g/L 盐度: (0 ~ 100) ppt 电阻率: (0 ~ 100) $\text{M}\Omega \cdot \text{cm}$	0.01 / 0.1 / 1 $\mu\text{S/cm}$; 0.01 / 0.1 mS/cm	电极: $\pm 0.5\% \text{FS}$, 仪表: 0.8% FS	(0~100) $^{\circ}\text{C}$, auto	0.1 / 0.5 / 1 / 5 / 10 / 50 / 100 cm^{-1}

显微镜



DK-31023



DK-31023C



DK-31023CS



DK-31023CK

产品特点

- 体式三目显微镜，目镜 10X/23mm(视度可调)
- 一年保修期
- 外置底光源和环形灯，3W-LED 光源，外置双鹅管光源可供选择
- DK-31023C: 带智能测量相机
- DK-31023CS, DK-31023CK: 带 10.5 英寸安卓智能一体机

产品型号	名称	目镜 (mm)	光源
DK-31023	体式三目显微镜	10X / 23	外置双鹅管光源
DK-31023C	体式三目显微镜	10X / 23	外置底光源和环形灯
DK-31023CS	体式三目显微镜	10X / 23	3W-LED 光源和环形灯
DK-31023CK	体式三目显微镜	10X / 23	环形灯



产品特点

- DK-3003 台式荧光蛋白激发光源是为现有立体显微镜添加荧光的完整解决方案
- 可以单独用作激发光源，也可以选择多个波长，观察各种荧光蛋白的表达
- 用于检测转绿色荧光蛋白 (GFP) 基因、红色荧光蛋白 (DsRed) 基因植物：
水稻、小麦、玉米、大豆、棉花、拟南芥等

产品型号	描述	激发光波长	滤镜	应用
DK-3003UV	Full set-UV	360-380nm	415nm 长通	观察 DAPI,Hoechst
DK-3003RB	Full set-Royal Blue	440-460nm	500nm 长通	观察荧光蛋白 GFP,FITC
DK-3003GR	Full set-Green	510-540nm	600nm 长通	观察 DsRed,TdTomato,RFP

附加模块化波长组：



产品型号	描述
DK-3000UV	灯头和紫外滤光片组
DK-3000RB	灯头和蓝色滤光片组
DK-3000GR	灯头和绿色滤光片组

应用说明

最大离心加速度受以下标准影响：

- 在离心有机溶剂、温度低于 0℃、无离心适配器等特殊离心条件下，请先进行预试验，以确定是否适用，以免发生危险。
- 离心管的 RCF 或 G(相对离心力)值是在室温下，装入适量水，离心 30 分钟条件下测定的。离心机须在装有配套的支架，适配器，及缓冲装置的条件工作，以给离心管足够的支撑。在角转子有磨损，或者没有足够支撑的条件下，G 值可能会降低。
- 请勿将速度或每分钟转速 (RPM) 与相对离心力 (RCF) 混淆。只有样品离心的 RPM 和时间不能说明问题，除非转子或者离心半径是确定的；说明中必须含样本离心的时间和 RCF 值。

塑料产品的高温高压灭菌说明

在进行塑料耗材产品的高温高压灭菌时请注意以下两点：

- 高温高压灭菌的温度请控制在 121 摄氏度，灭菌时间请控制在 15 分钟，压力为 15psi/1 atm. 干燥循环可能引起塑料变形或弱化。请耐心等待至高温高压灭菌后的塑料产品温度降至 80℃以下，再将其取出转移。
- 请注意，不是所有塑料产品都可以高温高压灭菌。

我们的质量保证

在巴罗克，我们从产品的功能性，安全性，纯净度，配方及工艺的一致性到产品的制造，客户服务，技术支持等严把质量，客户的满意度是我们始终如一的追求。

巴罗克遵循严格细致的 QA/QC 品质控制程序，每个产品都实现了批次可追溯性，所有产品均通过五步检测合格，才可包装入箱。

巴罗克配备由世界知名制造商提供的先进设备和技术，同时我们严格控制生产环境和生产过程，确保产品质量稳定，无 DNase 和 RNase，无内毒素（致热源）。

巴罗克通过了 ISO9001:2015 体系认证、CE 认证和 FDA 认证。同时我们可以提供批次产品的灭菌证书、无酶证书、原产地证书等相关证明。相关证书文件请联系我们获取。

注意：此目录中所有产品尺寸仅供参考，如有疑问请与我们联系。

抗化学能力表

针对巴罗克品牌实验室塑料耗材

	PS	PP	HDPE	LDPE	PVC	CA	PC	CN	NY	MCE	PTFE	PET
酸												
盐酸 (25%)	G	G	G	G	G	N	R	R	N	O	R	R
浓盐酸	F	G	G	G	F	N	R	N	N	N	R	O
浓硝酸	P	P	N	N	P	N	R	N	N	N	O	N
硝酸 (25%)	P	G	F	F	F	N	R	L	N	O	R	R
醇												
丁醇	G	G	G	G	G	R	R	R	R	R	R	R
乙醇	G	G	G	G	G	R	R	N	R	O	R	R
甲醇	G	G	G	G	G	R	R	N	R	O	R	R
胺												
苯胺	G	G	G	G	P	N	N	R	R	N	R	O
二甲替甲酰胺	P	G	G	G	F	N	N	N	R	N	R	N
碱												
氢氧化钾 (25%)	F	G	G	G	G	R	N	R	R	O	N	O
氢氧化铵 (1N)	F	G	G	G	G	N	N	R	R	O	N	N
氢氧化钠	G	G	G	G	G	N	N	N	R	N	R	N
烃												
乙烷	P	G	G	G	F	R	R	R	R	R	R	R
甲苯	P	G	N	N	P	R	O	R	R	R	R	N
二甲苯	P	F	P	N	P	R	R	R	R	R	R	N
二氧杂环乙烷	P	G	G	F	P	N	N	N	R	N	R	R
二甲基亚砜	P	G	G	G	P	N	N	N	R	N	R	O*
卤代烃												
氯仿	P	G	P	N	P	N	N	R	R	N	R	R
二氯甲烷	P	F	P	N	P	N	N	R	R	N	R	N
酮												
丙酮	P	G	G	G	P	N	O	N	R	N	R	R
乙酰丙酮	P	G	G	G	P	N	O	N	R	O	R	R

* 可用于含有高达 20% 二甲基亚砜的水溶液
以上抗化学品能力表仅供参考

图例

R = 被推荐的
L = 有限制使用
N = 不推荐的
O = 建议实验的

F = 一般
G = 良好
P = 差

PS = 聚苯乙烯
PP = 聚丙烯
PVC = 聚氯乙烯
CA = 醋酸纤维素
PC = 聚碳酸酯

PTFE = 聚四氟乙烯 (特氟纶)
CN = 硝酸纤维素
NY = 尼龙
MCE = 混合硅脂纤维素
PET = 聚对苯二甲酸乙二醇酯

山东巴罗克生物科技股份有限公司

地址：山东省济南市颖秀路 2766 号

邮编：250101

总机：0531-67802668

销售直线：0531-88688390

Sales@BPchina001.com

www.BiologixGroup.com

www.CryoKING.cn

